

# TASCAM

D01451720D

# MP-800U

## MEMORY PLAYER / INTERFACE

### Owner's Manual

V1.10

OWNER'S MANUAL

ENGLISH

MANUAL DEL USUARIO

ESPAÑOL

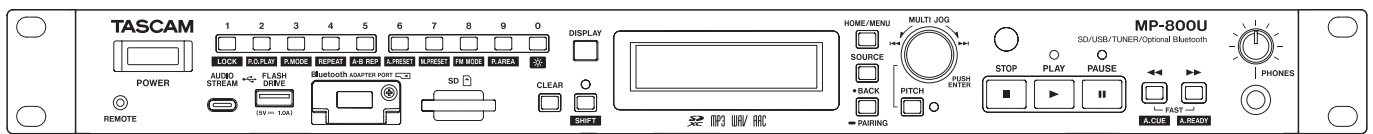

# Contents

<b>1 – Introduction</b> .....	<b>3</b>	Repeat playback function .....	25
Features .....	3	Ordinary repeat playback settings .....	25
Trademarks and copyrights .....	3	A-B repeat playback settings .....	25
Conventions used in this manual .....	4	Auto cue function .....	26
Items included with this product .....	4	Setting the auto cue level .....	26
Accessories sold separately .....	5	Auto ready function .....	26
SD cards and USB flash drives .....	5	Call function .....	27
USB cables .....	5	Pitch control function .....	27
Using an AK-BT2 Bluetooth adapter .....	5	Key original function (changing playback speed without changing pitch) .....	28
Using a TASCAM IF-E100 Ethernet control card .....	5	Fade-in and fade-out playback functions .....	28
Using a TASCAM RC-20 direct play remote .....	5	Setting the fade in time .....	28
Precautions for placement and use .....	6	Setting the fade out time .....	28
Notes about power supplies .....	6	Using the power-on-play function .....	29
Beware of condensation .....	6	Resume playback function .....	29
Cleaning the unit .....	6	Incremental playback function .....	30
About TASCAM customer support service .....	6	Time and text information display .....	30
<b>2 – Names and Functions of Parts</b> .....	<b>7</b>	<b>5 – Bluetooth device playback</b> .....	<b>31</b>
Front panel .....	7	Pairing .....	31
Rear panel .....	10	Usable controls .....	32
Wireless remote control (TASCAM RC-MP800) .....	11	Playback from Bluetooth devices .....	32
Home Screen .....	13	Ending Bluetooth connections .....	32
Menu structure .....	14	<b>6 – Remote control functions</b> .....	<b>33</b>
Basic Menu Screen operations .....	14	Installing the dedicated control app .....	33
Menu operation procedures .....	14	Connecting with the dedicated control app .....	33
<b>3 – Preparation</b> .....	<b>15</b>	Password setting .....	34
Making connections .....	15	<b>7 – Listening to FM radio</b> .....	<b>35</b>
Preparing the remote control .....	16	Tuning in radio stations .....	35
Installing batteries .....	16	Frequency selection and preset modes .....	35
When to replace batteries .....	16	Changing the frequency .....	35
Battery precautions .....	16	Setting the FM mode .....	35
Using the wireless remote control .....	16	Setting radio station presets .....	36
Installing a Bluetooth adapter (sold separately) .....	17	Setting radio station presets automatically .....	36
Using the security screw .....	17	Setting radio station presets manually .....	36
Turning the unit on and off .....	17	Selecting preset stations .....	36
Adjusting the display brightness .....	17	Clearing preset assignments .....	36
Inserting and removing SD cards .....	18	Setting the tuner broadcast outputs .....	37
Inserting SD cards .....	18	<b>8 – USB audio streaming</b> .....	<b>38</b>
Removing SD cards .....	18	Connecting a computer .....	38
Connecting and disconnecting USB flash drives .....	18	Outputting audio played back on a computer from this device .....	38
Connecting USB flash drives .....	18	<b>9 – Other functions</b> .....	<b>39</b>
Disconnecting USB flash drives .....	18	Automatic power saving function setting .....	39
Setting remote control reception .....	19	Adjusting the output level .....	39
Panel lock functions .....	19	Using the CONTROL IN/OUT jacks .....	40
Selecting the playback source .....	19	Fader start/stop .....	40
<b>4 – SD/USB Playback</b> .....	<b>20</b>	External control (control in) .....	40
Files that can be played back .....	20	Tally output (control out) .....	40
Tracks and folders on SD cards and USB flash drives .....	20	Using the REMOTE connector .....	41
Playback area .....	21	Checking the firmware version .....	41
Setting the playback area .....	21	Restoring factory default settings .....	41
Basic playback operations .....	21	<b>10 – Troubleshooting</b> .....	<b>42</b>
Playing tracks .....	21	<b>11 – Specifications</b> .....	<b>44</b>
Selecting tracks for playback .....	22	Ratings .....	44
Skipping to earlier and later tracks .....	22	Inputs and outputs .....	44
Selecting tracks directly .....	22	Analog audio output ratings .....	44
Moving between folders and tracks .....	22	Control input/output .....	44
Playback modes .....	24	Audio performance .....	44
Setting the playback mode .....	24	TUNER .....	45
Searching backward and forward .....	24	Operating system and other requirements .....	45
		Other .....	45
		Dimensional drawings .....	46

Thank you very much for purchasing a TASCAM MP-800U MEMORY PLAYER / INTERFACE.

Before using this unit, read this Owner's Manual carefully so that you will be able to use it correctly and enjoy working with it for many years. After you have finished reading this manual, please keep it in a safe place for future reference.

You can also download this Owner's Manual from the TASCAM website.



MP-800U  
<https://tascam.jp/int/product/mp-800u/docs>

## Features

- Playback of MP3, AAC and WAV files possible from SD cards and USB flash drives
- Playback possible from smartphones, tablets and other Bluetooth® devices<sup>1</sup>
- Built-in FM tuner
- Computer audio can be output via USB audio
- Analog outputs include pairs of XLR balanced and RCA unbalanced jacks
- "Incremental play" function jumps to the beginning of the next track
- "Auto cue" function searches for the beginning of sound in a track and pauses at that point
- "Auto ready" function pauses at the beginning of the next track after a track plays back
- "Fade-in" and "fade-out" playback functions
- Pitch control playback function with +/-16% range
- "Key original" function can be used to change the playback speed without changing the pitch
- "Power-on-play" function can automatically start playback when the unit is turned on
- External control possible using Ethernet (Telnet)<sup>2</sup>
- Fader start and event start supported
- Remote control of this unit possible using an app<sup>1,3</sup>
- Unbalanced RCA connectors dedicated for tuner output
- SD/USB direct track search function using number keys or a dedicated remote control
- "Panel lock" function can disable controls on the unit to increase security during use
- Headphone output jack enables audio monitoring
- 1U rackmount size

<sup>1</sup> This requires an AK-BT2 Bluetooth® adapter (sold separately).

<sup>2</sup> This requires an IF-E100 Ethernet control card (sold separately).

<sup>3</sup> This Requires TASCAM MEDIA CONTROL CENTER, which is a free iOS/Android app.

**Information is given about products in this manual only for the purpose of example and does not indicate any guarantees against infringements of third-party intellectual property rights and other rights related to them. TEAC Corporation will bear no responsibility for infringements on third-party intellectual property rights or their occurrence because of the use of these products.**

**Properties copyrighted by third parties cannot be used for any purpose other than personal enjoyment and the like without the permission of the right holders recognized by copyright law. Always use this equipment properly. TEAC Corporation will bear no responsibility for rights infringements committed by users of this product.**

## Trademarks and copyrights

- TASCAM is a registered trademark of TEAC Corporation.
- The SDXC logo is a trademark of SD-3C, LLC.



- MPEG Extended HE-AAC software licensed from Fraunhofer IIS.  
<https://www.iis.fraunhofer.de/audio>
- The Bluetooth® word mark and logos are registered trademarks owned by Bluetooth SIG, Inc. and any use of such marks by TEAC Corporation is under license.

Other company names, product names and logos in this document are the trademarks or registered trademarks of their respective owners.

---

## Conventions used in this manual

---

We use the following conventions in this manual.

- SD/SDHC/SDXC memory cards are called "SD cards".
- "USB flash drives" are sometimes called "USB drives".
- The input source that is currently selected is called the "current source".
- The folder that is currently selected is called the "current folder".
- Smartphones, tablets, computers and other devices connected to this unit using Bluetooth are called "Bluetooth devices".
- As necessary, additional information is provided under TIP, NOTE, ATTENTION and CAUTION headings.

### **TIP**

These are tips about how to use the unit.

### **NOTE**

These provide additional explanations and describe special cases.

### **ATTENTION**

Failure to follow these instructions could result in damage to equipment or lost recording data, for example.

### **⚠ CAUTION**

Failure to follow these instructions could result in injury.

---

## Items included with this product

---

This product includes the following items.

Take care when opening the package to avoid damaging the items. Keep the box and packing materials for transportation in the future. Please contact the store where you purchased this unit if any of these items are missing or have been damaged during transportation.

- Main unit × 1
- Power cord × 1
- Wireless remote control (TASCAM RC-MP800) × 1
- AAA batteries × 2
- FM antenna × 1
- Rackmounting kit
  - Attachment screws × 4
  - Washers × 4
- TASCAM ID registration guide × 1
- Safety guide including warranty × 1

---

## Accessories sold separately

---

This product does not include the following items. Please purchase any that you need for your uses.

- SD cards and USB flash drives
- USB cables (for communication or data transfer)
- Bluetooth adapter (TASCAM AK-BT2)
- Ethernet control card (TASCAM IF-E100)
- Direct play remote (TASCAM RC-20)

---

## SD cards and USB flash drives

This unit can use SD cards and USB flash drives for playback. Prepare one for use.

A list of SD cards and USB flash drives that have been confirmed for use with this unit can be found on the TASCAM website. Please refer to the product page for this model. You can also contact TASCAM customer support.

<https://tascam.jp/int/product/mp-800u/docs>

### Precautions for use

SD cards and USB flash drives are delicate media.

In order to avoid damaging SD cards and USB flash drives, please take the following precautions when handling them.

- Do not leave them in extremely hot or cold places.
- Do not leave them in extremely humid places.
- Do not let them get wet.
- Do not put things on top of them or twist them.
- Do not hit them.
- Do not remove or insert them during recording, playback, data transmission or other access.
- Always put memory cards in cases when transporting them.

---

## USB cables

A USB cable must be prepared to connect this unit to a computer (Windows/Mac). (We recommend using USB-IF certified products.)

This unit has a USB Type-C port. Prepare a USB cable suitable for the USB port of the computer being used.

### NOTE

- USB cables designed only for charging cannot be used.
- Audio output will not be possible from a computer that is connected to the USB FLASH DRIVE (USB Type-A) port.

### Connecting to a computer with a USB Type-C port

A commercially-available Type-C to Type-C cable is necessary.

### Connecting to a computer with a USB Type-A port

A commercially-available Type-A to Type-C cable is necessary.

---

## Using an AK-BT2 Bluetooth adapter

Installing an AK-BT2 in this unit makes audio playback possible from smartphones, tablets and other Bluetooth devices.

In addition, this also enables wireless remote control using the dedicated TASCAM MEDIA CONTROL CENTER application.

---

## Using a TASCAM IF-E100 Ethernet control card

If an IF-E100 is installed in this unit and connected to a network, Telnet commands can be used from a computer or other device on the network to control this unit remotely.

See the IF-E100 Operation Manual and the MP-800U TELNET protocol specifications for details about use.

---

## Using a TASCAM RC-20 direct play remote

If an RC-20 is connected, files on USB flash drives and SD cards can be played directly.

See the RC-20 Operation Manual and "Using the REMOTE connector" on page 41 for details about use.

# 1 – Introduction

## Precautions for placement and use

- The operating temperature range of this unit is 0–40 °C.
- Do not install this unit in the following types of locations. Doing so could make the sound quality worse or cause malfunction.
  - Locations with frequent vibrations
  - Near windows or other places exposed to direct sunlight
  - Near heaters or other extremely hot places
  - Extremely cold places
  - Very humid or poorly ventilated places
  - Very dusty places
- Install the unit so that it is level.
- To enable good heat dissipation, do not place anything on top of the unit.
- Do not place the unit on top of a power amplifier or other device that generates heat.

**In case of the failure of the Product caused by the tapes or other media (“Media”) you used, the repair for the failure shall not be covered by the warranty of the Product and must be done at your own expense.**

**It is highly recommended that you shall avoid using the Media such as those not used for years or used after a long period of use or those with mold, blots, stickiness, folds, creases or twists.**

**TEAC shall never be responsible for any damages due to the Media including but not limited to the corruption or breakage of the Product or the Media, dragging the tapes into the Product, and/or loss of data in whole or in part that arises out of or related to the use of the Media. That is the same for any damages such as lost profit, indirect or consequential damages, and/or special damages.**

**\* It is highly recommended that you shall take appropriate measures to prepare for the unexpected loss of data along with the Copyright Act of your country or region.**

## Notes about power supplies

- Insert the included power cord all the way into the AC IN connector.
- This unit can be used with AC 100–240V (50/60Hz) power supply voltage.
- Hold the power cord by its plug when connecting or disconnecting it.

### **⚠ CAUTION**

The included power cord has a rated voltage of 125 V AC. It cannot be used with over 125 V.

## Beware of condensation

Condensation could occur if the unit is moved from a cold place to a warm place, it is used immediately after a cold room has been heated or it is otherwise exposed to a sudden temperature change.

To prevent this, or if this occurs, let the unit sit for one or two hours at the new room temperature before using it.

## Cleaning the unit

Use a dry soft cloth to wipe the unit clean. Do not wipe with chemical cleaning cloths, thinner, alcohol or other chemical agents. Doing so could damage the surface or cause discoloration.

## About TASCAM customer support service

TASCAM products are supported and warranted only in their country/region of purchase.

To receive support after purchase, on the TASCAM Distributors list page of the TEAC Global Site, search for the local company or representative for the region where you purchased the product and contact that organization.

**<https://teac-global.com/>**

When making inquiries, the address (URL) of the shop or web shop where it was purchased and the purchase date are required. Moreover, the warranty card and proof of purchase might also be necessary.

### Front panel

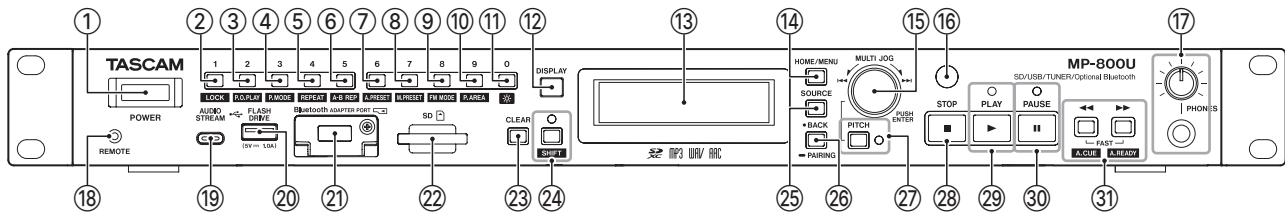

#### ① POWER switch

This turns the unit on and off

##### ATTENTION

- Do not turn the unit off when it is operating (including playing back).  
Doing so could cause data loss and sudden loud noises from monitoring equipment, which could damage the equipment or harm hearing.
- Before turning the unit on, lower the volumes of connected equipment to their minimum levels.  
Failure to do so could result in a sudden loud noise that could harm hearing, for example.

#### ② 1 [LOCK] button

- Press this when the current source is USB or SD to input track number 1. (See "Selecting tracks directly" on page 22.)
- Press this to select preset number 1 when the current source is FM.
- Press this while pressing the SHIFT button to turn on/off the panel lock function (which disables button use to prevent misoperation). (See "Panel lock functions" on page 19.)

##### NOTE

- The number buttons on the unit (1 [LOCK] – 0 [BRIGHTNESS ADJUSTMENT]) can be used to specify numbers for track selection. Track numbers can have up to 3 digits. (See "Selecting tracks directly" on page 22.)
- Pressing a number button while pressing the SHIFT button will change the setting of the function shown in white lettering below the button.

#### ③ 2 [P.O.PLAY] button

- Press this when the current source is USB or SD to input track number 2. (See "Selecting tracks directly" on page 22.)
- Press this to select preset number 2 when the current source is FM.
- Press this while pressing the SHIFT button to turn on/off the power-on-play function. (See "Using the power-on-play function" on page 29.)

#### ④ 3 [P.MODE] button

- Press this when the current source is USB or SD to input track number 3. (See "Selecting tracks directly" on page 22.)
- Press this to select preset number 3 when the current source is FM.
- When the current source is USB or SD, press this while pressing the SHIFT button to cycle through the playback modes (continuous, single and random). (See "Playback modes" on page 24.)

#### ⑤ 4 [REPEAT] button

- Press this when the current source is USB or SD to input track number 4. (See "Selecting tracks directly" on page 22.)
- Press this to select preset number 4 when the current source is FM.
- When the current source is USB or SD, press this while pressing the SHIFT button to turn on/off the repeat playback function. (See "Ordinary repeat playback settings" on page 25.)

#### ⑥ 5 [A-B REP] button

- Press this when the current source is USB or SD to input track number 5. (See "Selecting tracks directly" on page 22.)
- Press this to select preset number 5 when the current source is FM.
- When the current source is USB or SD, press this while pressing the SHIFT button to set the starting (A) and ending (B) points for the A-B repeat playback function. (See "A-B repeat playback settings" on page 25.)

#### ⑦ 6 [A. PRESET] button

- Press this when the current source is USB or SD to input track number 6. (See "Selecting tracks directly" on page 22.)
- Press this to select preset number 6 when the current source is FM.
- When the current source is FM, press this while pressing the SHIFT button to automatically program preset stations. (See "Setting radio station presets automatically" on page 36.)

## 2 – Names and Functions of Parts

### ⑧ 7 [M.PRESET] button

- Press this when the current source is USB or SD to input track number 7. (See "Selecting tracks directly" on page 22.)
- Press this to select preset number 7 when the current source is FM.
- When the current source is FM, press this while pressing the SHIFT button to manually program preset stations. (See "Setting radio station presets manually" on page 36.)

### ⑨ 8 [FM MODE] button

- Press this when the current source is USB or SD to input track number 8. (See "Selecting tracks directly" on page 22.)
- Press this to select preset number 8 when the current source is FM.
- When the current source is FM, press this while pressing the SHIFT button to switch between stereo and mono for FM broadcast reception. (See "Setting the FM mode" on page 35.)

### ⑩ 9 [P.AREA] button

- Press this when the current source is USB or SD to input track number 9. (See "Selecting tracks directly" on page 22.)
- Press this to select preset number 9 when the current source is FM.
- When the current source is USB or SD, press this while pressing the SHIFT button to set the playback area. (See "Setting the playback area" on page 21.)

### ⑪ 0 [☀️ (brightness adjustment)] button

- Press this when the current source is USB or SD to input track number 0. (See "Selecting tracks directly" on page 22.)
- Press this to select preset number 0 when the current source is FM.
- Press this while pressing the SHIFT button to adjust the display brightness. (See "Adjusting the display brightness" on page 17.)

### ⑫ DISPLAY button

- Press during playback to show a variety of information. (See "Time and text information display" on page 30.)
- RDS and INFO functions cannot be used with this unit.

### ⑬ Display

Displays a variety of information.

### ⑭ HOME/MENU button

- When the Home Screen is open, press this to open the Menu Screen. (See "Menu structure" on page 14.) (See "Basic Menu Screen operations" on page 14.)
- When the MENU Screen or a menu item settings screen is open, press this to return to the Home Screen.

### ⑮ MULTI JOG dial

This dial functions as a dial when turned and as a button when pressed.

#### Dial functions

- When the current source is USB or SD, turn the MULTI JOG dial to skip tracks. (See "Skipping to earlier and later tracks" on page 22.)
- The operation after selection depends on the auto cue function setting. (See "Auto cue function" on page 26.)
- Turn the MULTI JOG dial to move between tracks and folders when the current source is USB or SD, the playback area is a folder (📁 icon shown), and the BROWSE Screen has been opened by pressing the BACK button. (See "Moving between folders and tracks" on page 22.)
- When the current source is FM, turn the MULTI JOG dial to change the received frequency. (See "Tuning in radio stations" on page 35.)
- When the current source is FM and preset mode is enabled, turn the MULTI JOG dial to move to the previous or next preset number. (See "Setting radio station presets" on page 36.)
- When the Menu Screen is open, turn to select items and change setting values. (See "Basic Menu Screen operations" on page 14.)

#### Button function

When the Menu Screen is open, press this to confirm selections and settings (ENTER button function).

### ⑯ Remote control signal receiver

Signals from the remote control (TASCAM RC-MP800) are received here. When operating the remote control, point it toward this receiver.

### ⑰ PHONES jack/knob

Use this standard stereo jack to connect stereo headphones.

Use a commercially-available adapter to connect headphones with a mini plug.

Use the PHONES knob to adjust the headphone output level.

PHONES jack output can be lowered up to -18 dB in 1 dB intervals using the A.Out Att. setting screen. (See "Adjusting the output level" on page 39.)

#### ATTENTION

Before connecting headphones, minimize the volume with the PHONES knob. Failure to do so could result in a sudden loud noise that could harm hearing, for example.

### ⑱ REMOTE (2.5 mm TRS) jack

Connect a TASCAM RC-20 direct play remote control (sold separately) here. This remote control enables direct starting and stopping of playback and other functions.

### ⑲ USB AUDIO STREAM port

This is a Type-C USB port.

Audio from a computer can be output by this unit if they are connected using a commercially-available USB cable. (See "8 – USB audio streaming" on page 38.)

### ⑳ USB FLASH DRIVE port

This is a Type-A USB port.

Connect (and disconnect) USB flash drives here. (See "Connecting and disconnecting USB flash drives" on page 18.)

### ㉑ Bluetooth ADAPTER PORT (for connecting Bluetooth devices)

Connect a dedicated Bluetooth adapter (TASCAM AK-BT2, sold separately) here.

### ㉒ SD card slot

Insert SD cards in this slot. (See "Inserting and removing SD cards" on page 18.)

### ㉓ CLEAR button

- When the current source is USB or SD, press this to clear values input with number buttons.
- Press to close a warning message that has appeared on the Home Screen.
- When the current source is FM, press and hold this to clear all preset stations. (See "Clearing preset assignments" on page 36.)

### ㉔ SHIFT button/indicator

Pressing and holding this button activates shift mode and lights the indicator. When shift mode is active, each button controls its shift function (blue).

### ㉕ SOURCE button

This opens the Source Select Screen where the current source can be switched. (See "Selecting the playback source" on page 19.)

### ㉖ BACK [PAIRING] button

- When the Menu Screen is open, press this to return to the Home Screen.
- When a MENU setting screen is open, press this to go up one menu level.
- When the current source is USB or SD and the play area is folder (📁 icon shown), press this to open the Browse Screen where files and folders can be selected. When the Browse Screen is open, this moves up one folder level. (See "Playback area" on page 21.)
- When the current source is BLUETOOTH, press and hold this to activate Bluetooth pairing mode. When a Bluetooth connection is active ("Connected" shown), press this to force disconnection. (See "Pairing" on page 31.)

### ㉗ PITCH button/indicator

Press this button to open the Pitch Control Screen where the pitch control function can be set.

The indicator lights when the pitch control function is turned on. (See "Pitch control function" on page 27.)

### ㉘ STOP button

- Press to stop playback.
- When the incremental playback function is on, press this button during playback to pause at the beginning of the next track. (See "Incremental playback function" on page 30.)
- When the current source is FM, press this to switch between frequency and preset modes. (See "Frequency selection and preset modes" on page 35.)

### ㉙ PLAY button/indicator

- Press when stopped or in playback standby to start playback.
- When the incremental playback function setting is ON, press this button during playback to start playback of the next track. (See "Incremental playback function" on page 30.)
- This indicator lights during playback. (This indicator will not light when the playback source is Bluetooth.)

### ㉚ PAUSE button/indicator

- Press this when playing to pause playback.
- When stopped, pressing this will pause playback at the moment when sound begins in track 1 if the auto cue function is on. If the auto cue function is off, playback will be paused at the beginning of track 1.
- This indicator lights when playback is paused. (This indicator will not light when the playback source is Bluetooth.)

### ㉛ ◀◀ / ▶▶ [FAST] [A.CUE] [A.READY] buttons

- Press and hold these buttons to search backward/forward. (See "Searching backward and forward" on page 24.)
- If the current source is USB or SD and the opposite search ◀◀ or ▶▶ button is pressed and held while searching forward or backward, this will start high-speed searching. (See "Searching backward and forward" on page 24.)
- When the current source is FM, press these to automatically search received frequencies. (See "Frequency selection and preset modes" on page 35.)
- While pressing the SHIFT button, use the ◀◀ button to turn on/off the auto cue function. (See "Auto cue function" on page 26.)
- While pressing the SHIFT button, use the ▶▶ button to turn on/off the auto ready function. (See "Auto ready function" on page 26.)

### Rear panel

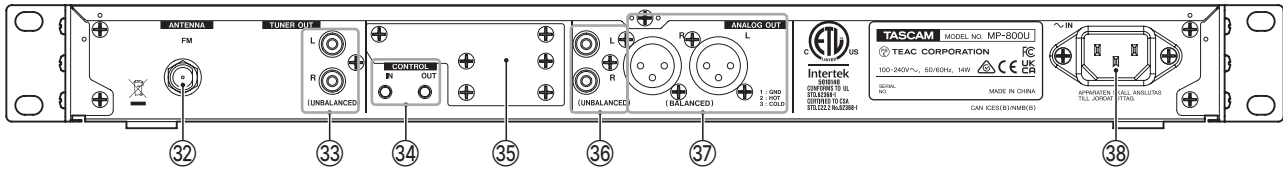

#### ③② ANTENNA: FM connector

Connect the included FM antenna here.  
Extend the antenna and attach it to a window frame, wall or other surface where it provides the best reception.

#### ③③ TUNER OUT jacks

These analog RCA pin output jacks always output the sound from the tuner.  
The default nominal output level is  $-10$  dBV (OFF tuner output level setting), but it can also be lowered in 1 dB increments to  $-28$  dBV ( $-18$  dB tuner output level setting). (See "Adjusting the output level" on page 39.)

#### ③④ CONTROL: IN/OUT jacks

These stereo mini jacks are for control input and output.  
Connect switches and indicator LEDs, for example. (See "Using the CONTROL IN/OUT jacks" on page 40.)

#### ③⑤ Option slot

This slot is for installation of an Ethernet card (sold separately).

#### ③⑥ ANALOG OUT (UNBALANCED) L/R jacks

These are analog RCA pin output jacks.  
The default nominal output level is  $-10$  dBV (OFF analog output level setting), but it can also be lowered in 1 dB increments to  $-28$  dBV ( $-18$  dB analog output level setting). (See "Adjusting the output level" on page 39.)

#### ③⑦ ANALOG OUT (BALANCED) L/R jacks

These are balanced XLR (1: GND, 2: HOT, 3: COLD) analog output jacks.  
The default nominal output level is  $+4$  dBu (OFF analog output level setting), but it can also be lowered in 1 dB increments to  $-14$  dBu ( $-18$  dB analog output level setting). (See "Adjusting the output level" on page 39.)

#### ③⑧ AC IN connector

Connect the included power cord here.

### Wireless remote control (TASCAM RC-MP800)

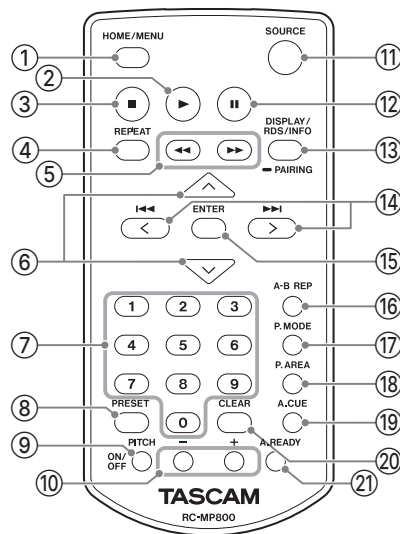

#### ① HOME/MENU button

This has the same function as the HOME/MENU button on the main unit.

#### ② ► button

This has the same function as the PLAY button on the main unit.

#### ③ ■ button

This has the same function as the STOP button on the main unit.

#### ④ REPEAT button

Press this to turn the repeat playback function on/off. (See "Ordinary repeat playback settings" on page 25.)

#### ⑤ ◀/▶ buttons

- Press and hold these buttons to search backward/forward. (See "Searching backward and forward" on page 24.)
- When the current source is FM, press this to automatically search received frequencies for that frequency mode. (See "Frequency selection and preset modes" on page 35.)

#### ⑥ ^/∨ buttons

- When the current source is USB or SD and the play area is folder (📁 icon shown), press the ^ button to open the Browse Screen where files and folders can be selected. When the Browse Screen is open, this moves up one folder level. (See "Playback area" on page 21.)
- When the current source is FM press the ^ or ∨ button to select a preset station.
- When a Menu setting screen is open, press the ^ button to go up one menu level.
- The ∨ button has the same function as the remote control ENTER button.

#### ⑦ Number (0–9) buttons

- When the current source is USB or SD, the number buttons can be used to select tracks by their track numbers. (See "Selecting tracks directly" on page 22.)
- When the current source is FM, press and hold these to recall preset stations.

#### ⑧ PRESET button

- When the current source is FM, press this to manually program preset stations. (See "Setting radio station presets manually" on page 36.)
- When the current source is FM, press and hold this to automatically program preset stations. (See "Setting radio station presets automatically" on page 36.)

#### ⑨ PITCH ON/OFF button

This turns the pitch control function on/off. (See "Pitch control function" on page 27.)

#### ⑩ PITCH +/- buttons

Use these to set the pitch control value. (See "Pitch control function" on page 27.)

#### ⑪ SOURCE button

This has the same function as the SOURCE button on the main unit. (See "Selecting the playback source" on page 19.)

#### ⑫ II button

This has the same function as the PAUSE button on the main unit.

#### ⑬ DISPLAY/RDS/INFO [PAIRING] button

- Press during playback to show a variety of information. (See "Time and text information display" on page 30.)
- When the current source is BLUETOOTH, press and hold this to activate Bluetooth pairing mode. Press when pairing to end pairing mode. (See "Pairing" on page 31.)
- Please ignore RDS and INFO on the remote control unit. (RDS and INFO functions does not work on this unit.)

## 2 – Names and Functions of Parts

### ⑭ **⏮/⏭ [ </> ] buttons**

- When the current source is USB or SD, press these to skip tracks. (See "Skipping to earlier and later tracks" on page 22.)
- The operation after selection depends on the auto cue function setting. (See "Auto cue function" on page 26.)
- When the current source is USB or SD and the playback area is folder (📁 icon shown), use these to move between tracks and folders. (See "Playback area" on page 21.)
- When the current source is FM, use these to change the received frequency. (See "Tuning in radio stations" on page 35.)
- When the Menu Screen is open, use these to select items and change setting values. (See "Basic Menu Screen operations" on page 14.)

### ⑮ **ENTER button**

When a Menu Screen is open, press to confirm selections and settings.

### ⑯ **A-B REP button**

When the current source is USB or SD, press this to set the A-B repeat function starting (A) and ending (B) points. (See "A-B repeat playback settings" on page 25.)

### ⑰ **P.MODE button**

Press to cycle through the playback modes (continuous, single and random). (See "Playback modes" on page 24.)

### ⑱ **P.AREA button**

When the current source is USB or SD, press this to set the playback area. (See "Setting the playback area" on page 21.)

### ⑲ **A.CUE button**

This turns the auto cue function on and off. (See "Auto cue function" on page 26.)

### ⑳ **CLEAR button**

This has the same function as the CLEAR button on the main unit.

### ㉑ **A.READY button**

This turns the auto ready function on and off. (See "Auto ready function" on page 26.)

### Home Screen

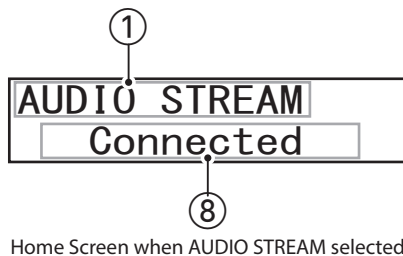
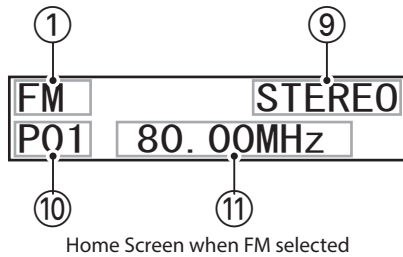
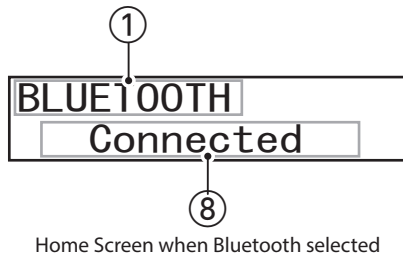
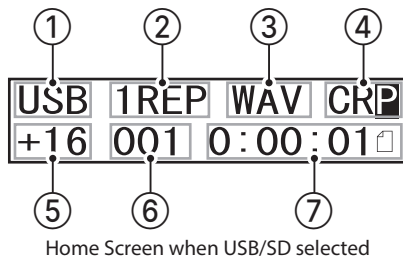

- ① **Current source**  
This shows the name of the currently selected input source. (See "Selecting the playback source" on page 19.)
- ② **Playback repeat status**  
This shows the playback mode and repeat mode. (See "Playback modes" on page 24.) (See "Repeat playback function" on page 25.)
- ③ **Playback file format**  
When the current source is USB/SD, this shows the playback file format.
- ④ **Playback function setting state**  
The playback functions that are currently on are shown.  
C: Shown when auto cue function is on  
R: Shown when auto ready function is on  
P: Shown when power-on-play function is on
- ⑤ **PITCH (pitch control)**  
The pitch setting value is shown if the pitch control function is on. (See "Pitch control function" on page 27.)
- ⑥ **Track number**  
This shows the number of the currently playing track.
- ⑦ **Elapsed time from track beginning**  
This shows the elapsed time from the beginning of the current track (hours: minutes: seconds).
- ⑧ **Connection status**  
When the current source is "BLUETOOTH", this shows the connection status with other Bluetooth devices and other messages.  
When the current source is "AUDIO STREAM", this shows the connection status with the computer and messages.
- ⑨ **FM mode**  
If the current source is "FM", this shows whether the reception is in stereo or mono.
- ⑩ **Preset number**  
When the current source is FM in preset mode, this shows the preset number.
- ⑪ **Frequency received**  
When the current source is FM, this shows the received frequency.

Indicator	Meaning
None	Stereo reception is not possible. The unit is receiving in mono.
STEREO	The unit is receiving in stereo.
MONO	The unit is receiving in mono because the FM mode is set to MONO.

## 2 – Names and Functions of Parts

### Menu structure

Press the main unit HOME/MENU button or remote control MENU button to open the Menu Screen.

The various menu items are as follows.

Menu item	Function	Refer
APS Setting	Automatic power saving function setting	see page 39
A.Out Att.	Analog output attenuation function setting	see page 39
Tuner Out Att.	Tuner output attenuation function setting	see page 39
Resume Setting	Resume playback function setting	see page 29
CALL Mode	Call function on/off setting	see page 27
Inc. Play	Incremental playback function setting	see page 30
Auto Cue Level	Set the auto cue level	see page 26
Fade-in	Fade in time setting	see page 28
Fade-out	Fade out time setting	see page 28
Key Original	Key original function setting	see page 28
Tuner Out Sel.	Tuner broadcast sound output setting	see page 37
Information	Show information about the unit	see page 41
IR Remote Lock	Infrared remote control lock function setting	see page 19
BT Remote Lock	Bluetooth remote control lock function setting	see page 19
Control I/O	Control function selection	see page 40
Network Set. (When an IF-E100 Ethernet control card (sold separately) is installed)	Network settings	See the IF-E100 Owner's Manual for details.
Factory Preset	Restore factory default settings	see page 41

#### NOTE

The settings for all menu items are retained even when the unit is turned off.

### Basic Menu Screen operations

Operations are conducted on the Menu Screen as follows.

#### Selecting items (moving vertically on a page)

Turn the MULTI JOG dial on the main unit.

Use the ◀▶ [⟨/⟩] buttons on the remote control.

#### Confirming selected items

Press the MULTI JOG dial on the main unit.

Press the remote control ENTER button.

#### Opening a submenu not shown on screen

Press the MULTI JOG dial on the main unit.

Press the remote control ENTER button.

#### Selecting items in submenus

Turn the MULTI JOG dial on the main unit.

Use the ◀▶ [⟨/⟩] buttons on the remote control.

#### Going back one menu level

Press the main unit BACK [PAIRING] button.

Press the remote control ^ button.

#### Returning directly to the Home Screen from a menu screen

Press the main unit HOME/MENU button.

### Menu operation procedures

This example explains how to set the analog output attenuation function.

1. Press the main unit HOME/MENU button or remote control MENU button to open the Menu Screen.



APS Setting menu item shown

2. Turn the main unit MULTI JOG dial or use the remote control ◀▶ [⟨/⟩] buttons to select the setting item.



A.Out Att. selected

3. Press the main unit MULTI JOG dial or remote control ENTER button to open the various setting screens.



A.Out Att. screen open

4. Turn the main unit MULTI JOG dial or use the remote control ◀▶ [⟨/⟩] buttons to change the setting.
5. Press the main unit MULTI JOG dial or remote control ENTER button to confirm the setting and return to the Menu Screen.
6. Repeat steps 2 to 5 as necessary to set each item.
7. Press the main unit BACK [PAIRING] button or remote control ^ button to return to the Home Screen.

## Making connections

This is an example of MP-800U connections.

### Precautions before making connections

- Carefully read the operation manuals of the devices to be connected and then connect them correctly.
- Before making connections, turn this unit and all equipment to be connected off (standby).
- Install all connected devices, including this unit, so that they are powered from the same line. When using a power strip or similar device, be sure to use one that has high current capacity (thick cable) in order to minimize fluctuations in power voltage.

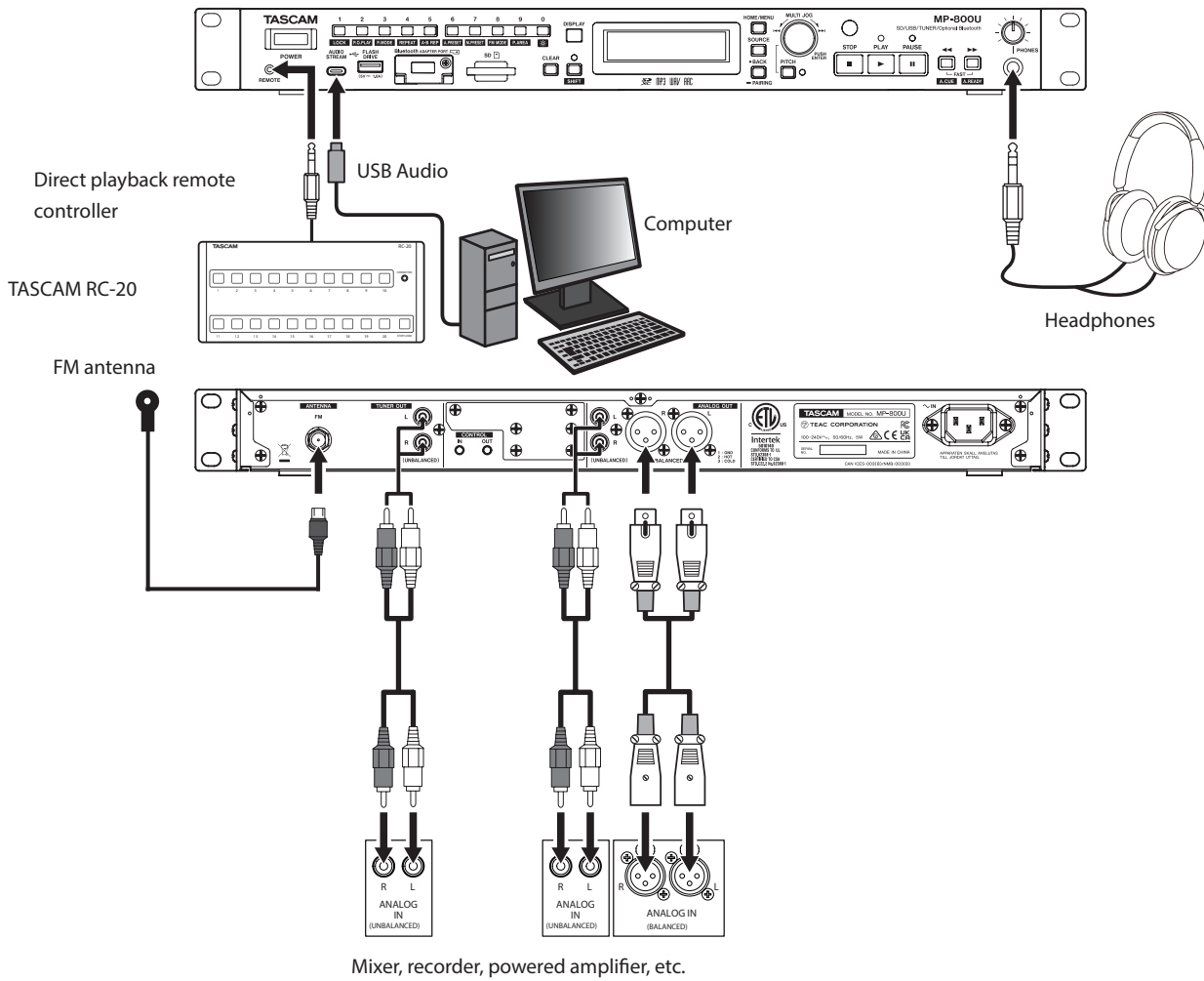

## 3 – Preparation

### Preparing the remote control

#### Installing batteries

1. Open the cover on the back.
2. Insert two AAA batteries, being certain to use the correct ⊕ and ⊖ orientations.
3. Close the cover.

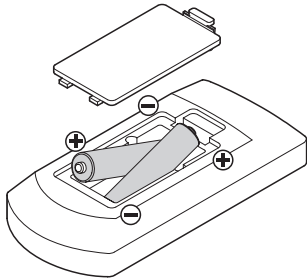

#### When to replace batteries

Replace both batteries with new ones if the distance from the main unit that the remote can be used decreases or if the unit stops responding to the remote buttons.

#### Battery precautions

Misuse of batteries could cause them to leak or rupture, for example. Carefully read and follow the battery caution labels. (See "CAUTIONS ABOUT BATTERIES" on Safety guide.)

### Using the wireless remote control

See "Wireless remote control (TASCAM RC-MP800)" on page 11 for the button functions.

When using the remote control, point it toward the receiver on the unit and use it within the range shown below.

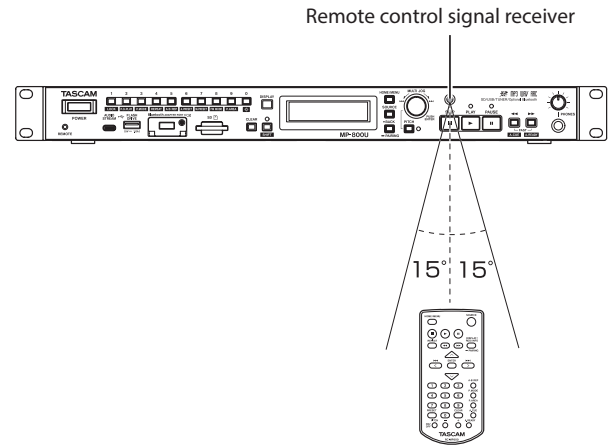

#### Remote control operation range

From any angle within 15° of front: 5 m

##### ATTENTION

- Remove the batteries if not using the remote control for a long time (a month or more).
- If battery fluid should leak, wipe away any fluid inside the case thoroughly and install a new battery.

##### NOTE

- Operation might not be possible if there are obstacles.
- When using other devices that can be controlled by infrared rays, operation of this remote control could cause those devices to function improperly.

## Installing a Bluetooth adapter (sold separately)

1. Turn off the unit.
2. Use a Phillips (+) screwdriver to remove the security screw and open the Bluetooth ADAPTER PORT (①) cover.

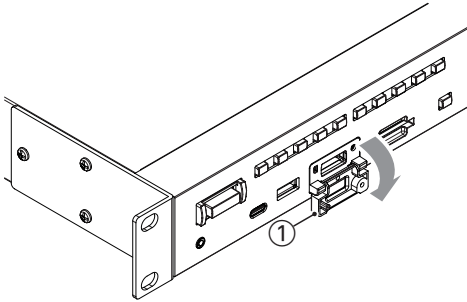

3. Remove the plug (2).

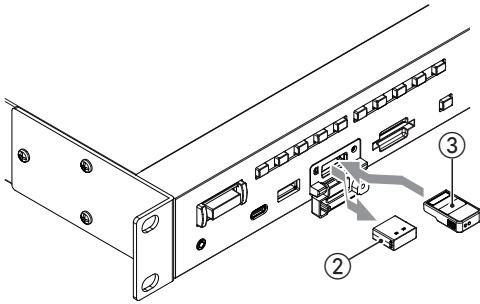

4. Insert an AK-BT2 Bluetooth adapter (3) into the Bluetooth ADAPTER PORT. (Insert the AK-BT2 so that its connector is facing down.)
5. Close the Bluetooth ADAPTER PORT (1) cover. Close cover until it clicks into place.

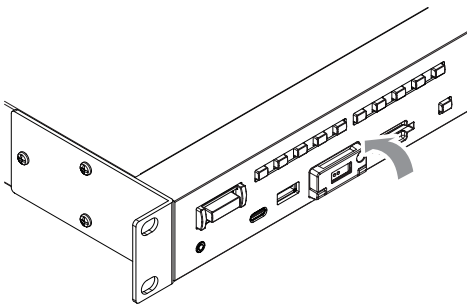

## Using the security screw

You can use the security screw to lock the Bluetooth adapter port cover. Use a Phillips (+) driver to install/remove the security screw.

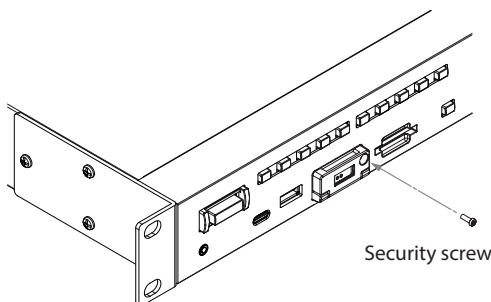

## Turning the unit on and off

Press the POWER switch on the front of the unit.



Startup screen



Home Screen

After the unit starts and the startup screen is shown, the Home Screen will open.

### Turning the unit off

No special operations are necessary.

Press the POWER switch to turn the unit off.

#### ATTENTION

Do not turn the power off or disconnect the power cord when the unit is operating (including playing back). Doing so could cause, data to be lost, and sudden loud noises from monitoring equipment, which might damage the equipment, harm hearing or cause other trouble.

## Adjusting the display brightness

Press the 0 (brightness adjustment) button while pressing the SHIFT button to adjust the display and LED brightness.

The brightness will change in the following order each time this button is pressed.

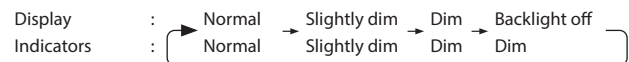

---

### Inserting and removing SD cards

---

#### Inserting SD cards

Insert an SD card into the SD card slot on the front of the unit to enable playback.

**NOTE**

SD cards can be inserted whether or not the unit is on or off.

- Inserted SD cards with the correct orientation.
- The label should be up and the connector should be inserted toward the back.

---

#### Removing SD cards

Turn the unit off or stop operation before removing an SD card.

**ATTENTION**

Do not remove an SD card when the unit is operating (including playing back). Doing so could cause data loss and sudden loud noises from monitoring equipment, which could damage the equipment or harm hearing.

1. Press the SD card in gently to make it to come forward.
2. Pull the SD card out by hand.

---

### Connecting and disconnecting USB flash drives

---

#### Connecting USB flash drives

Connect a USB flash drive to the USB FLASH DRIVE port on the front of the unit to enable playback with this unit.

**NOTE**

You can connect a USB flash drive when the unit is on or off.

---

#### Disconnecting USB flash drives

Turn the unit off or stop operation before disconnecting a USB flash drive.

**ATTENTION**

Do not remove a USB flash drive when the unit is operating (including playing back). Doing so could, for example, cause data loss and sudden loud noises from monitoring equipment, which could damage the equipment or harm hearing.

## Setting remote control reception

In order to prevent misoperation, the unit can be set to not accept remote control commands.

Use the IR Remote Lock and BT Remote Lock items on the Menu Screen to set whether or not the unit accepts remote control commands. (They are set to Unlock by default.)

### NOTE

- If a remote control reception setting is "Lock", "IR Remote Locked" or "BT Remote Locked" will appear on the display when a remote control button is pressed.
- The remote-control reception on/off setting is retained even when the unit is turned off.

## Panel lock functions

Press the 1 [LOCK] button while pressing the SHIFT button to turn on/off the panel lock function, which disables operation of buttons on the front panel.

When the panel is locked, "Panel Locked" will appear on the display if a front panel button (excluding SHIFT and 1 [LOCK]) is used.

### NOTE

- Even when the panel is locked, external control operations will still be received through the CONTROL I/O jacks on the back of the unit, from the remote control app and through the Ethernet.
- External control using a remote control app requires a TASCAM AK-BT2 Bluetooth adapter (sold separately).
- External control from the Ethernet requires an optional TASCAM IF-E100 card (sold separately).
- Even when the panel is locked, operations can be received from the remote control. This behavior depends, however, on the IR Remote Lock item setting on the Menu Screen.
- The panel lock function on/off setting is retained even when the unit is turned off.

## Selecting the playback source

Use the SOURCE button on the unit or remote control to select the playback source.

1. Press the SOURCE button to open the Source Select Screen.
2. Press the SOURCE button to select the medium to use. Pressing the SOURCE button will cycle through the options in the following order.

### Source Select Screen

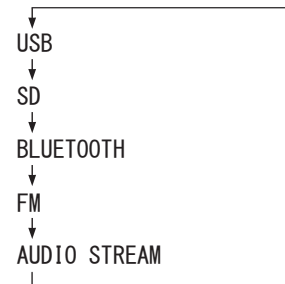

Current source switching order

### NOTE

Selection is also possible by turning the main unit MULTI JOG dial or using the remote ◀◀/▶▶ [⟨/⟩] buttons.

3. Press the main unit MULTI JOG dial or remote control ENTER button to confirm.
4. The name of the selected source (USB, SD, BLUETOOTH, FM or AUDIO STREAM) appears in the current media area on the Home Screen.

### NOTE

- If the SOURCE button is pressed when a file on a USB flash drive or SD card is playing or paused, "Now playing!" will appear on the display and the Source Select Screen will not open. Stop playback before doing this.
- When the current source is switched from BLUETOOTH or AUDIO STREAM to another input source, the previous source will not stop even if it was playing back or paused. (Listening to Bluetooth audio requires a TASCAM AK-BT2 Bluetooth adapter (sold separately).)
- The playback mode setting is not cleared when the current source changes.

# 4 – SD/USB Playback

This chapter explains functions for playing back audio files stored on SD cards and USB flash drives.

This explanation assumes that an SD card or USB flash drive with audio files is already loaded in the unit, that the unit is on, and that the current source is set appropriately. (See "Selecting the playback source" on page 19.)

## Files that can be played back

This unit can play back files in the following formats.

Files that can be played back	File formats
AAC	.m4a, .M4A
MP3	.mp3, .MP3
WAV	.wav, .WAV

### NOTE

- For information about sampling frequencies and bit rates that can be played back, see "Playback file formats" at the end of this manual. (See "Ratings" on page 44.)
- This display of this unit can only show half-width alphabet letters and numbers (ASCII characters). If a file name uses Japanese, Chinese or other non-ASCII characters, playback is possible but those characters will be replaced with "\*" on the display.
- MP3 files are recognized by the ".mp3" extension. Always add the ".mp3" extension to file names. This unit cannot play MP3 files without the ".mp3" extension. Furthermore, this unit cannot play files that have the ".mp3" extension if they are not in the MP3 data format.
- WAV files are recognized by the ".wav" extension. Always add the ".wav" extension to file names. This unit cannot play WAV files without the ".wav" extension. Furthermore, this unit cannot play files that have the ".wav" extension if they are not in the WAV data format.
- Media with more than 999 files or 50 folders might not play properly.
- Depending on the media condition, playback might skip or not be possible.

## Tracks and folders on SD cards and USB flash drives

This unit handles audio files on SD cards and USB flash drives as "tracks". Some SD cards and USB flash drives store files in folders in the same way that ordinary computer files are handled. Some also store multiple folders within a single folder, creating a multi-level structure. This unit assigns track numbers to audio files for management. Track numbers are assigned in the following order.

1. Playable files in each folder are sorted in Unicode order. Folders, including empty folders and folders that do not contain playable files, are sorted in Unicode order.
2. If the root folder contains playable files, those files are assigned numbers first.
3. After all playable files in the root folder are assigned numbers, if there are lower-level folders with playable files in them, those files are assigned numbers
4. If there are more folders at an even lower level with playable files in them, those files are assigned numbers. If there are no folders in the lower level, the unit searches for folders on the same level, and then assigns numbers to the files in those folders.

During continuous playback of SD cards and USB flash drives, tracks are played in numerical order.

Folders and files are sorted in UNICODE order.

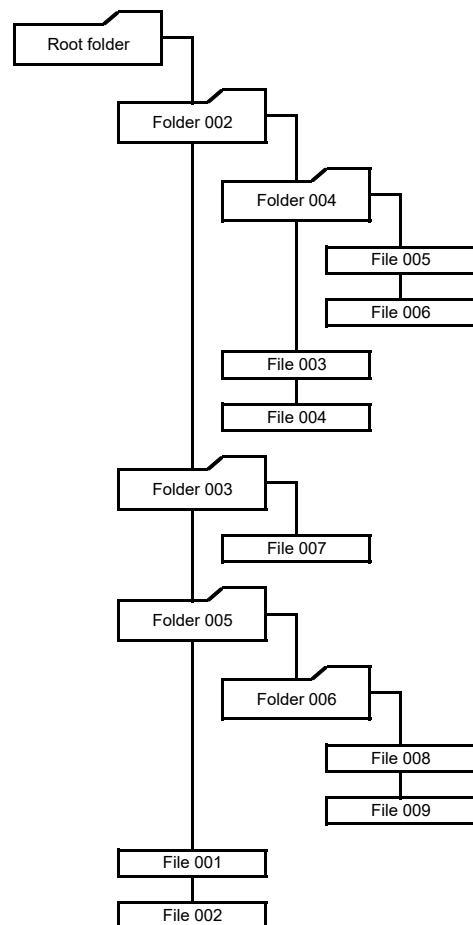

Track and folder structure example

## Playback area

The range of tracks that can be selected for playback on the Home Screen is called the "playback area".

When using SD cards and USB flash drives, you can set folders as the playback area.

Limiting the playback area makes selection of playback tracks easier when you have numerous recorded files on an SD card or USB flash drive.

## Setting the playback area

When the current source is USB or SD, to set the playback area, press the 9 [P.AREA] button while pressing the SHIFT button or press P.AREA on the remote control.

Playback area	Folder icon	Meaning
All	Not shown	Play all the files on the medium.
Folder	Indicator	Play all the files in the folder that contains the currently selected file.

The  icon appears at the right side of the Home Screen when the playback area is folder.

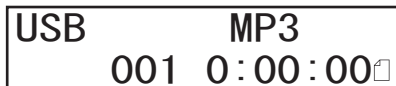

## Basic playback operations

This is an explanation of how to select tracks if there are multiple tracks in the playback area of the current source when it is USB or SD.

This explanation assumes that you have already made necessary connections, turned the unit on, loaded a medium that contains audio files, selected the current source, and opened the Home Screen on the display.

## Playing tracks

Press the main unit PLAY button or the remote control ► button to start playback.

## Stopping playback

Press the main unit STOP button or remote control ■ button.

When the resume function is on, playback will stop at that point and the track number and time information will show the resume point.

When the resume function is off, playback will stop at the track beginning and "0:00:00" will be shown for the track elapsed time.

If the type of information displayed is not track elapsed time, this will vary according to the type.

## Pausing playback

Press the main unit PAUSE button or remote control || button.

### Selecting tracks for playback

This is an explanation of how to select tracks if there are multiple tracks in the playback area of the current source when it is USB or SD.

The two ways to select tracks are moving (skipping) backward/forward by track number and specifying track numbers directly.

### Skipping to earlier and later tracks

Turn the main unit MULTI JOG dial or use the remote control **⏮/⏭** [**</>**] buttons to skip to the previous or next track.

- During track playback, turn the main unit MULTI JOG dial counterclockwise or press the remote control **⏮** [**<**] button to return to the track beginning. When already at the beginning of a track, turn the MULTI JOG dial counterclockwise or press the remote control **⏮** [**<**] button) to skip to the beginning of the previous track.
- When at the beginning or middle of a track, turn the main unit MULTI JOG dial clockwise or press the remote control **⏭** [**>**] button) to skip to the next track.

After selecting a track, press the PLAY button or remote control **▶** button to start playing it back. To pause at the beginning of the selected track, instead of pressing the main unit PLAY button or remote control **▶** button, press the main unit PAUSE button or remote control **⏸** button.

The operation after selection depends on the auto cue function setting. (See "Auto cue function" on page 26.)

#### NOTE

- Only tracks in the current playback area can be played back.
- The track number, file name and other file information for the currently playing file appear on the display.
- Turn the main unit MULTI JOG dial or use the remote control **⏮/⏭** [**</>**] buttons as necessary to move between tracks.

### Selecting tracks directly

The number buttons on the main unit and the remote control can be used to directly enter track numbers.

Track numbers can have up to 3 digits.

1. Use the number buttons on the main unit or the remote control to enter track numbers.  
Enter the track number digits in order, starting with the largest.  
Set with three digits.  
Example 1: for track 105, input 1 → 0 → 5  
Example 2: for track 4, input 0 → 0 → 4
2. Press the main unit PLAY button or remote control **▶** button.  
The selected track will start to play.  
Playback can also be started by pressing the main unit MULTI JOG dial or remote control ENTER button.
3. Press the main unit STOP button or remote control **■** button to end track number input and return to the regular display.

#### NOTE

- If you input the wrong number, you can press the CLEAR button to delete the input value.
- The largest number that can be shown for the currently playing track is 999.
- In random mode, the number buttons cannot be used to set tracks.
- Numbers for tracks that do not exist cannot be input.

### Moving between folders and tracks

When the current source is USB or SD and the playback area is folder (📁 icon shown), the selected folder (the current folder) can be set as the playback area.

In the procedure explained below, you can select a track and set the folder that contains that track as the current folder.

1. Select USB or SD as the current source. (See "Selecting the playback source" on page 19.)
2. Set the playback area to folder (📁 icon shown). (See "Setting the playback area" on page 21.)

USB	MP3
001	0 : 00 : 00 📁

3. Press the main unit BACK/PAIRING button or remote control  $\wedge$  button to open the BROWSE Screen where tracks and folders can be selected.

The name of the current file will be shown on the top line of the Home Screen, and the  $\square$  will blink.

USB File001.MP3  
001 0:00:00  $\square$

### NOTE

- To cancel track/folder selection, press the CLEAR button on the main unit or remote control.
  - If a folder that does not contain any audio files is selected, "NO FILE" will be shown. At this time, if the main unit MULTI JOG dial is turned or a  $\lll/\ggg$  [ $\lll/\ggg$ ] button is pressed, the name of the currently selected file will be shown and movement might become impossible. If this happens, press the CLEAR button on the main unit or remote control to cancel selection. Then, try again.
4. Turn the main unit MULTI JOG dial or use the remote control  $\lll/\ggg$  [ $\lll/\ggg$ ] buttons to select tracks and folders.

USB File001.MP3  
001 0:00:00  $\square$



USB File002.MP3  
001 0:00:00  $\square$



USB Folder002  
001 0:00:00  $\square$



USB Folder003  
001 0:00:00  $\square$



USB Folder005  
001 0:00:00  $\square$



5. When a folder is selected and the  $\square$  icon is blinking, press the main unit MULTI JOG dial or remote control ENTER button to move down one level.

USB Folder002  
001 0:00:00  $\square$



USB Folder004  
001 0:00:00  $\square$

### TIP

- To move down one level, select a folder and press the main unit MULTI JOG dial or remote control ENTER button.
  - To move up one level, press the main unit BACK [PAIRING] button or remote control  $\wedge$  button.
6. To start playback from the beginning of the selected file when a track is selected and the  $\square$  icon is blinking, press the main unit PLAY button or the remote control  $\blacktriangleright$  button. To restart playback from the beginning of the selected file while it is playing, press the main unit MULTI JOG dial or the remote control ENTER button. At this time, the auto cue and auto ready functions will not work even if they are on.

To pause playback at the beginning of the selected file, press the main unit PAUSE button or the remote control  $\mathbb{I}$  button. To pause at the beginning of the selected file when already paused, press the main unit MULTI JOG dial or the remote control ENTER button. The auto cue function will work if it is on.

To pause playback at the beginning of the selected file, when stopped, press the main unit MULTI JOG dial or the remote control ENTER button.

In all cases, the folder that contains the selected track becomes the current folder.

USB File003  
001 0:00:00  $\square$



USB MP3  
003 0:00:01  $\square$

### NOTE

- If repeat playback is activated during folder playback, the tracks in the current folder will be played repeatedly.
- If random playback is activated during folder playback, the tracks in the current folder will be played randomly.

### Playback modes

This unit has three playback modes.

The current playback mode is shown on the Home Screen.

#### Continuous playback mode (default setting)

Tracks in the playback area will be played in track number order.

##### NOTE

When using an SD card or USB flash drive and the playback area is folder (📁 icon shown), tracks in the currently playing folder will be played in numerical order.

#### Single playback mode

The selected track will be played and stop after playback.

#### Random playback mode

When playback of a track completes or tracks are skipped, for example, a track will be selected randomly from all tracks in the playback area and played back. This will repeat until playback is stopped or paused. When random mode is selected, the same track might play twice in a row.

##### NOTE

When using an SD card or USB flash drive and the playback area is folder (📁 icon shown), tracks in the current folder will be played in random order. (See "Moving between folders and tracks" on page 22.)

### Setting the playback mode

Press the 3 [P.MODE] button while pressing the SHIFT button or the remote control P.MODE button to change the playback mode.

Each time you press this button, the playback mode will change.

Indicator	Playback mode
Not shown	Continuous playback mode
1	Single playback mode
RND	Random playback mode

```

USB 1    MP3
    001 0:00:01
    
```

Single playback mode active

```

USB RND MP3
    001 0:00:01
    
```

Random playback mode active

##### NOTE

- Unless otherwise specified, explanations in this manual assume that the playback mode is set to continuous playback mode.
- The current playback mode appears on the Home Screen.

### Searching backward and forward

You can search backward and forward within a track while listening to it.

1. Play or pause the desired track.
2. Press and hold the main unit ◀◀/▶▶ [FAST] buttons or the remote control ◀◀/▶▶ buttons to start searching backward/forward.
3. To stop searching, release the button you are pressing. The state (playing or paused) before searching started will resume.

##### NOTE

- If the end of a track is reached when searching forward, the unit skips to the next track and starts searching it from the beginning.
- If the end of the last track is reached when searching forward, the unit stops.
- If the beginning of a track is reached when searching backward, the unit skips to the track before it and starts searching it from the end.
- If the beginning of the first track is reached when searching backward, playback pauses, but will resume when the button is released.
- When searching backward/forward by pressing the ◀◀/▶▶ button, press and hold the other ◀◀/▶▶ button for the opposite direction to search at high speed. (This function only works with the main unit buttons.)
- The auto ready function will not work while searching.

## Repeat playback function

All tracks in the playback area can be played back repeatedly. Specified intervals within a track can also be played back (A-B repeat playback).

### Ordinary repeat playback settings

When the repeat playback function is on, operation depends on the playback mode setting.

Playback mode setting	Function
Continuous playback mode	Repeat playback of the tracks in the set playback area
Single playback mode	Repeat playback of the current track

To turn the repeat playback function on/off, press the 4 [REPEAT] button while pressing the SHIFT button, or press the remote control REPEAT button. "REP" appears on the Home Screen when the repeat function is on.

```

USB  REP  MP3
    001  0:00:01
  
```

Continuous playback mode active

```

USB 1REP MP3
    001  0:00:01
  
```

Single playback mode active

#### NOTE

- The repeat playback setting is retained even when the unit is turned off.
- The repeat playback function cannot be turned on when the random playback mode is active (RND shown on display).

## A-B repeat playback settings

Specified intervals within a track can be played back (A-B repeat playback). Follow the procedures below to use A-B repeat playback.

1. Select USB or SD as the current source. (See "Selecting the playback source" on page 19.)
2. When playing back or in playback standby, at the desired starting point (A) for the repeat playback interval, press the 5 [A-B REP] button while pressing the SHIFT button, or press the remote control A-B REP button.

"A-" appears on the Home Screen.

```

USB  A-  MP3
    001  0:00:10
  
```

3. At the desired ending point (B) for the repeat playback interval, press the 5 [A-B REP] button while pressing the SHIFT button, or press the remote control A-B REP button.

"A-B" appears on the Home Screen.

This confirms the set interval (A-B) and starts A-B repeat playback.

```

USB  A-B MP3
    001  0:00:22
  
```

#### NOTE

- Press the main unit STOP button or remote control ■ button to stop the unit and clear the set A-B repeat interval. Changing the track or the current source will also clear the repeat interval.
- The A-B repeat playback interval cannot include more than one track.
- The A-B repeat setting is not retained when the unit is turned off.

### Auto cue function

If the auto cue function is on, when a track is selected, the unit will skip any silence at the beginning of the track and pause at the point where sound actually starts. As a result, sound will be output immediately after playback starts.

#### NOTE

When the auto cue function is on, operation will be as follows.

- If a track is selected by directly entering its number with the unit or the remote, it will start playing that track normally from its beginning.  
If the main unit PAUSE button or remote control **||** button is pressed and a track is selected, playback will be paused at the point where the signal actually starts.
- Tracks will also start playing that track normally from its beginning if a TASCAM RC-20 is used to directly play files.
- If the unit is turned on when the power-on-play function is on, playback will start from the beginning of the track as normal.
- If playback starts when the resume function is on, playback will start from the resume point as normal.
- If a track is selected, playback will pause at the point where the signal actually starts.

To turn on/off the auto cue function, press the **◀◀** [FAST] [A.CUE] button while pressing the SHIFT button, or press the remote control A.CUE button. "C" appears at the top right of the Home Screen when the auto cue function is on.

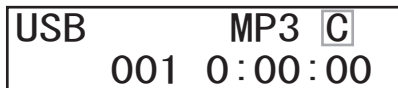

### Setting the auto cue level

The threshold level (auto cue level) for audio signal detection used by the auto cue function can be set. The unit will treat signals above the auto cue level as sound and signals below the auto cue level as silence.

1. Select the Auto Cue Level item on the Menu Screen to open the Auto Cue Level Screen. (See "Menu operation procedures" on page 14.)

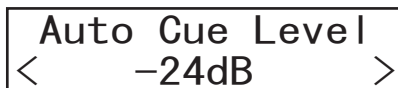

2. Set the auto cue level.  
Options: -24dB, -30dB, -36dB, -42dB, -48dB, -54dB (default), -60dB, -66dB, -72dB

The point in the selected track when the signal first exceeds the auto cue level will be identified as the cue point.

3. Confirm the setting and return to the Menu Screen.

#### NOTE

The auto cue level setting is retained when the unit is turned off.

### Auto ready function

If the auto ready function is on, after playback of a track completes, playback will pause at the beginning of the next track.

When the unit is turned on, playback will pause at the beginning of the first track if the resume function is off or at the resume point if the resume function is on.

If media is loaded or the source is changed and becomes USB or SD, playback will pause at the beginning of the first track.

#### NOTE

- If the auto cue function is also on, playback will pause at the point where sound starts rather than the beginning of the track.
- This function will be disabled if the unit is turned on when the power-on-play function is on, if a track is selected directly, or if a file is moved to in folder mode.

To turn on/off the auto ready function, press the **▶▶** [FAST] [A.READY] button while pressing the SHIFT button, or press the remote control A.READY button.

"R" appears at the top right of the Home Screen when the auto ready function is on.



#### NOTE

- The auto ready function on/off setting is retained when the unit is turned off.
- When an SD card or USB flash drive is loaded, playback will pause.

## Call function

If the call function is on, pressing the main unit STOP button or the remote control ■ button will return to the point where playback was most recently paused (call point) and pause again.

The following actions will clear the call point.

- Turning the unit off
- Disconnecting the current media
- Changing the current source
- Changing the playback mode

### NOTE

The call function on/off setting is retained when the unit is turned off.

## Pitch control function

This function can change the pitch (sound frequency and playback speed) of playback.

Follow the procedures below to use pitch control.

1. Press the PITCH button.

This opens the Pitch Control Screen.

A rectangular display box containing the text "PITCH ENTER: OFF" on the top line and "< SPEED 0% >" on the bottom line. The text is centered and uses a monospaced font.

2. Turn the main unit MULTI JOG dial (or use the remote control PITCH + and – buttons) to set the pitch.  
Setting range: –16% – +16% (1% increments)
3. Press the main unit PITCH button (or remote control PITCH ON/OFF button) to turn on/off the pitch control playback function.
4. Press the PITCH button to return to the Home Screen.
  - When the pitch control function is on, the PITCH indicator will light and the current pitch setting value will be shown.

A rectangular display box showing playback information. The top line reads "USB MP3". The bottom line shows "+16" in a small box, followed by "001 0:00:01".

- When PITCH is set to 0

A rectangular display box showing playback information. The top line reads "USB MP3". The bottom line shows "0" in a small box, followed by "001 0:00:01".

### NOTE

Using the remote control, the pitch control function can be turned on/off and its value set without opening the Pitch Control Screen.

### Key original function (changing playback speed without changing pitch)

- When the playback speed is changed using the pitch control function, normally the pitch changes along with the speed.
  - When the key original function is on, the pitch will not change when the playback speed is changed.
  - Use the menu to turn the key original function on/off.
1. Select the Key Original item on the Menu Screen to open the Key Original Screen. (See "Menu operation procedures" on page 14.)

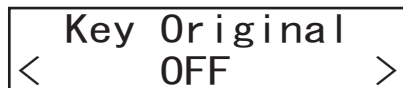

2. Turn the key original function on/off.  
Options: OFF, ON (default)
3. Confirm the setting and return to the Menu Screen.

#### NOTE

The key original function on/off setting is retained when the unit is turned off.

### Fade-in and fade-out playback functions

When playing files on SD cards and USB flash drives, playback can fade in at the start and fade out before stopping or pausing. The fade in and fade out times can be set in seconds separately.

Fade-in/out has no effect when playback of one track completes and the next track starts.

Fade-outs will not occur in the following cases.

- After skipping during playback
- When a different track is selected directly during playback and that track is played
- When a different track is selected from the Browse Screen and played during playback in folder mode

### Setting the fade in time

1. Select the Fade In item on the Menu Screen to open the Fade In Screen. (See "Menu operation procedures" on page 14.)



2. Set the fade in time.  
Options: OFF (default), 0.5 – 10 seconds (in 0.5-second increments)
3. Confirm the setting and return to the Menu Screen.

#### NOTE

The fade in time is retained when the unit is turned off.

### Setting the fade out time

1. Select the Fade Out item on the Menu Screen to open the Fade Out Screen. (See "Menu operation procedures" on page 14.)



2. Set the fade out time.  
Options: OFF (default), 0.5 – 10 seconds (in 0.5-second increments)
3. Confirm the setting and return to the Menu Screen.

#### NOTE

The fade out time is retained when the unit is turned off.

## Using the power-on-play function

By using a commercially-available timer, for example, to turn this unit on, you can make it start playing at a desired time.

1. Connect the unit to the timer so that it receives power from the timer power output in advance.
2. Select the current source for playback. (See "Selecting the playback source" on page 19.)
3. Press the main unit 2 [P.O.PLAY] button while pressing the SHIFT button or press the remote control P.O.PLAY button to turn on the power-on-play function. (Default: off)

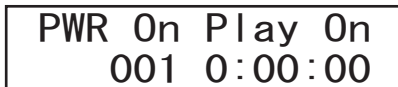

PWR On Play On  
001 0:00:00

4. With this unit's POWER switch set to on, turn the power off from the timer, and set the timer to turn on at the desired time. The power will turn on at the desired time, and the unit will automatically start playback.

### NOTE

- The P icon appears on the Home Screen when the power-on-play function is on.

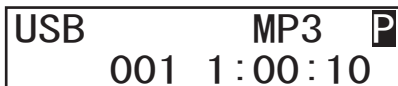

USB MP3 P  
001 1:00:10

- The power-on-play function on/off setting is retained even when the unit is turned off.
- When the power-on-play function is on, it will be prioritized even if the auto cue or auto ready function is also on, so playback will start automatically when the unit is turned on.

## Resume playback function

When the resume playback function is on, playback can be restarted from the point where it was last stopped or paused (resume point). When stopped or playback is paused, the time in the track shown becomes the resume point.

If tracks are skipped or otherwise moved between, the resume point is updated to the destination position.

The following actions will clear the resume point.

- The medium is ejected
- The playback area is changed

If the playback area is switched, or the playback mode is changed to random, the resume point will be cleared but the playback track will not be changed. For this reason, if the PLAY button is pressed without selecting another track, playback will start from the beginning of the track that had the resume point.

Use the menu to turn the resume playback function on/off.

1. Select the Resume Setting item on the Menu Screen to open the Resume Setting Screen. (See "Menu operation procedures" on page 14.)



Resume Setting  
< ON >

2. Turn the resume playback function on or off.  
Options: OFF, ON (default)
3. Confirm the setting and return to the Menu Screen.

### NOTE

- If there is no resume point (no time has been set as the resume point), the beginning of the playback track will become the resume point.
- The resume playback function on/off setting is retained even when the unit is turned off.

### Incremental playback function

When the incremental playback function is on, press the main unit PLAY button or remote control ► button during playback to start playback from the beginning of the next track. Press the main unit STOP button or remote control ■ button during playback to pause at the beginning of the next track.

1. Select the Inc. Play item on the Menu Screen to open the Inc. Play Screen. (See "Menu operation procedures" on page 14.)



2. Turn the incremental playback function on or off.  
Options: OFF (default), ON
3. Confirm the setting and return to the Menu Screen.

#### NOTE

- When the incremental playback function is on and playback is paused, press the main unit PLAY button or remote control ► button to start playback from where it is paused.  
When playback is paused, press the main unit STOP button or remote control ■ button to stop playback. When the last track is playing back, press the main unit PLAY button or remote control ► button to start playback from the beginning of the first track in the playback area. Press the main unit STOP button or remote control ■ button to pause at the first track in the playback area.
- The incremental play function on/off setting is retained even when the unit is turned off.
- When the auto cue function is on, playback will pause at the point when sound starts if the main unit STOP button or the remote control ■ button is pressed as well as if the main unit PLAY or the remote control ► button is pressed.

### Time and text information display

When the current source is USB or SD, press the main unit DISPLAY button or remote control DISPLAY/RDS/INFO [PAIRING] button to select the time or text information shown on the Home Screen.

Press the main unit DISPLAY button or remote control DISPLAY/RDS/INFO [PAIRING] button to cycle through the types of information shown.

The types of information shown change according to the type and status of the media set as the current source as well as the unit operation status. When playing back, paused or stopped, the displayed information can be cycled through in this order: track elapsed time, name of current track file, title of current track, name of current track artist, name of current track album, folder name.

Indicator	Meaning
Not shown	Track elapsed time
"—" to left of time	Track remaining time
FILE	File name of current track
TITLE	Title of current track
ARTIST	Name of current track artist
ALBUM	Name of current track album
FOLDER	Folder name

#### NOTE

- MP3 ID3 tag data can be used for the text information shown on the display. WAV and AAC tag data cannot be shown.  
If this information is not stored with the file, nothing will appear after TITLE: and ARTIST:.  
If characters that cannot be displayed are included in the data, they will be replaced with "\*".
- The content displayed is set to "Not shown" when the unit is turned off.
- On SD cards and USB flash drives written by Mac computers, the numbers of tracks in folders and the track numbers might not match. This is an existing problem in Mac system files, but it does not affect playback by this unit.
- "999:59" will continue to be shown if the elapsed track time exceeds this time.

Connecting an AK-BT2 Bluetooth adapter (sold separately) to the Bluetooth device port on this unit enables the output of audio from smartphones, tablets, computers and other devices that support Bluetooth (A2DP).

- If the Bluetooth device supports AVRCP, the PLAY button and other controls on this unit can be used to control playback on the Bluetooth device.
- Install the AK-BT2 Bluetooth adapter beforehand, referring to "Installing a Bluetooth adapter (sold separately)" on page 17.
- Bluetooth connection with the TASCAM MEDIA CONTROL CENTER app is necessary to use it with this unit. (See "6 – Remote control functions" on page 33.)

## Pairing

Follow the procedures below to enable communication with a Bluetooth device.

### NOTE

Pairing also requires operation of the Bluetooth device. Refer to the operation manual of the Bluetooth device for procedures.

1. Select BLUETOOTH as the current source. (See "Selecting the playback source" on page 19.)

At this time, confirm that "No Connection" is shown.

- If "No Device" is shown, an AK-BT2 Bluetooth adapter is not installed or has not been recognized properly. Correctly insert an AK-BT2 into the Bluetooth ADAPTER PORT.
- If "Need AK-BT2" is shown, an AK-BT1 Bluetooth adapter, which is not compatible with audio output, is installed. Correctly insert an AK-BT2 Bluetooth adapter into the Bluetooth ADAPTER PORT.

2. Press and hold the main unit BACK [PAIRING] button or remote control DISPLAY/RDS/INFO [PAIRING] button.

A "PAIRING" message will blink on the display.

**BLUETOOTH  
PAIRING**

3. Enable Bluetooth transmission on the other Bluetooth device.
4. Select this unit (MP-800U\_----1) on the other Bluetooth device. When pairing succeeds, this unit and that device will be connected and "Connected" will appear on the Home Screen.

**BLUETOOTH  
Connected**

### NOTE

- This unit saves information about Bluetooth devices after pairing with them once. This enables the unit to search for and automatically connect to other Bluetooth devices when it is turned on. If a Bluetooth device that has been paired once before does not connect automatically, the maximum number of Bluetooth devices that this unit can remember may have been exceeded. If this happens, restore the unit to its factory default state and clear the Bluetooth device records. (See "Restoring factory default settings" on page 41.)
- Simultaneous connection with another device is not possible. Use one-to-one connection.
- This unit will be shown with the name "MP800U\_----" on the other Bluetooth device. "----" is the product serial number. This makes it possible to identify units. In addition, the name of this unit can be changed using the functions of iOS, iPadOS and Android devices.<sup>2</sup> However, this changed name will only be used on that iOS, iPadOS or Android device. Be aware that this will not change the name shown on other Bluetooth devices.
- Some older Bluetooth devices require the input of a passkey. Enter "0000" in such cases.
- Pairing will automatically end if connection is not confirmed within two minutes.
- When this unit is turned on, it will automatically try to connect with the Bluetooth device to which it was previously connected. At this time, pairing will automatically end after five minutes if connection is not possible because that Bluetooth device is not turned on or its Bluetooth function is turned off.

<sup>1</sup> "----" is a 4-digit hexadecimal number

<sup>2</sup> Check the operation procedures for the name changing functions of each device.

## 5 – Bluetooth device playback

### Usable controls

Controls on the main unit and included wireless remote control (TASCAM RC-MP800) can be used to control the connected Bluetooth device if it supports AVRCP.

Main unit	Remote control	Function
PLAY button	▶ button	Playback
PAUSE button	button	Pause playback
STOP button	■ button	Stop (or pause in some playback apps)
Turn MULTI JOG dial	◀◀/▶▶ [⟨/⟩] button	Selects tracks
◀◀/▶▶ [FAST] buttons	◀◀/▶▶ buttons	Searching backward and forward

#### NOTE

Operation might not occur properly depending on the connected Bluetooth device.

### Playback from Bluetooth devices

After pairing with the other Bluetooth device in advance, follow the procedures below for playback from it.

1. Select BLUETOOTH as the current source. (See "Selecting the playback source" on page 19.)
2. Connect to "MP800U\_----" (this unit) on the other Bluetooth device. "Connected" appears on the Home Screen when connection completes.

Controls on the main unit and included wireless remote control (TASCAM RC-MP800) can be used to control the connected Bluetooth device, and this unit can output the playback sound from the Bluetooth device.

#### NOTE

PLAY and PAUSE indicators on this unit will not light during playback or when playback is paused on a Bluetooth device.

### Ending Bluetooth connections

Devices that are currently connected by Bluetooth can be disconnected.

1. Select BLUETOOTH as the current source. (See "Selecting the playback source" on page 19.)
2. Press and hold the main unit BACK [PAIRING] button or remote control DISPLAY/RDS/INFO [PAIRING] button. A "Disconnect?" message will appear on the display.

**BLUETOOTH  
Disconnect?**

3. Press the main unit JOG wheel or remote control ENTER button to end the Bluetooth connection. Press the main unit or remote control CLEAR button to cancel ending the Bluetooth connection.

## 6 – Remote control functions

By connecting an AK-BT2 Bluetooth adapter (sold separately) to the Bluetooth device connector of this unit, the TASCAM MEDIA CONTROL CENTER app can be used on an iOS/iPadOS/Android device to control this unit.

**Connection operations are not guaranteed with all devices that support Bluetooth. TEAC CORPORATION will bear no responsibility should any data loss occur when using Bluetooth functions.**

### NOTE

- Install the AK-BT2 Bluetooth adapter beforehand, referring to "Installing a Bluetooth adapter (sold separately)" on page 17.
- The unobstructed transmission distance of the AK-BT2 Bluetooth adapter is about 10 m. (The transmission distance is only an estimate. The transmission distance may vary depending on the surrounding environment and radio wave conditions.)
- Separate audio (A2DP) pairing with a Bluetooth device must be conducted to use Bluetooth audio with this unit. (See "5 – Bluetooth device playback" on page 31.)

## Installing the dedicated control app

1. Connect the device to the Internet.
2. Search for "TASCAM MEDIA CONTROL CENTER" on Google Play for an Android device or on the App Store for an iOS device. Then, download and install it.  
Please be aware that you are responsible for any transmission costs related to Internet connection.

## Connecting with the dedicated control app

1. Enable Bluetooth connection on the smartphone or tablet.
2. Use the smartphone or tablet to launch TASCAM MEDIA CONTROL CENTER.

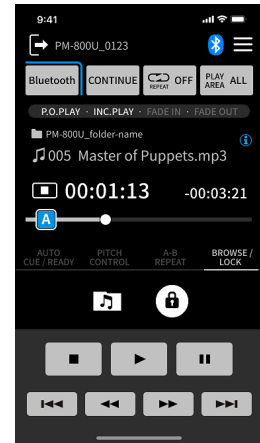

Bluetooth device screen

If the unit is not turned on, turn it on.

### NOTE

- When using an Android device, set Location to "On", and set "Location permission" for TASCAM MEDIA CONTROL CENTER to "Allow" or "Allow only while in use".
- See the TASCAM MEDIA CONTROL CENTER operation manual for details about using the control app.

## 6 – Remote control functions

---

### Password setting

---

Set the password (default: None).

Input up to 11 characters, using only numbers.

1. Select BT Password on the Menu screen to open the BT Password screen.



2. Use the number buttons on the main unit or the remote control to input the password.  
The blinking character shows the cursor (editing point) where a number can be input.  
Turn the MULTI JOG dial or press the ◀◀/▶▶ [⟨/⟩] remote control buttons to move the cursor.
3. Press the main unit MULTI JOG dial or remote control ENTER button to confirm the setting and return to the Menu screen.

#### NOTE

- The Password setting is retained even when the unit is turned off.
- Press the CLEAR button to delete characters. All the numbers to the right of the cursor (editing point) will be deleted.
- Press the BACK [PAIRING] button to return to the Menu screen without changing the setting.

This unit can be used to listen to FM radio.

The following instructions assume that the current source has been set to "FM". (See "Selecting the playback source" on page 19.)

---

### Tuning in radio stations

---

#### Frequency selection and preset modes

Press the main unit STOP or remote control ■ button to switch between frequency selection mode (preset numbers not shown) and preset mode (preset numbers shown).

When in preset mode, "PXX" appears on the Home Screen.

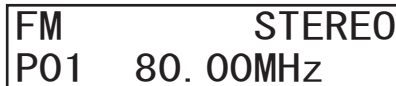

---

#### Changing the frequency

##### Raising the received frequency

When in frequency selection mode, turn the main unit MULTI JOG dial clockwise or use the remote control ►► [ > ] button to raise the received frequency by one step.

When in frequency selection mode, press the main unit ►► [FAST] button or remote control ►► button to automatically search for received frequencies in the higher direction.

##### Lowering the received frequency

When in frequency selection mode, turn the main unit MULTI JOG dial clockwise or use the remote control ◀◀ [ < ] button to lowers the received frequency by one step.

When in frequency selection mode, press the main unit ◀◀ [FAST] button or remote control ◀◀ button to automatically search for received frequencies in the lower direction.

---

#### Setting the FM mode

Press the main unit 8 [FM MODE] button while pressing the SHIFT button or press the remote control FM MODE button to switch between stereo and mono reception.

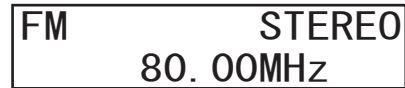

##### STEREO (stereo, default)

The unit will receive stereo FM broadcasts in stereo.

If reception is poor, switch to MONO (mono) reception.

##### MONO (mono)

The unit will receive FM broadcasts in mono. When the reception of an FM stereo broadcast is poor, select this mode. The sound becomes mono, but noise is also reduced, making it sound better.

##### NOTE

- Mono reception mode will automatically be disabled when the received frequency is changed.
- When stereo reception is not possible, reception will occur in mono. In this case, however, neither STEREO nor MONO will be shown.

## 7 – Listening to FM radio

### Setting radio station presets

This unit can save up to 20 stations as presets.

#### NOTE

Unless the preset memory is cleared, preset radio stations will be retained even when the unit is turned off. (See "Clearing preset assignments" on page 36.)

### Setting radio station presets automatically

1. Select the current source for the presets (FM). (See "Selecting the playback source" on page 19.)
2. Press the 6 [A.PRESET] button while pressing the SHIFT button, or press and hold the remote control PRESET button.  
The following message will appear on the Home Screen.

A rectangular box representing the Home Screen display. It contains the text "FM" on the top line and "A. Preset OK?" on the bottom line.

3. Press the main unit MULTI JOG dial or remote control ENTER button to start automatically setting presets.

A rectangular box representing the Home Screen display. It contains the text "FM" on the top line and "Auto Preset" on the bottom line.

The unit will automatically search for radio stations and set them in order, starting with preset 01 (P01). The unit will stop automatically adding presets when 20 have been added or the reception frequency range has been searched completely.

### Setting radio station presets manually

1. Select the current source for the presets (FM). (See "Selecting the playback source" on page 19.)
2. Tune in the station that you want to add as a preset. (See "Frequency selection and preset modes" on page 35.)
3. Press the 7 [M.PRESET] button while pressing the SHIFT button, or press the remote control PRESET button.  
"P01" will blink at the top of the Home Screen.

A rectangular box representing the Home Screen display. It contains the text "FM P01 STEREO" on the top line and "P01 80.00MHz" on the bottom line.

#### NOTE

- The blinking "P01" will disappear after some time passes.
  - When an \* is shown, that preset number already has a set station.
4. Turn the main unit MULTI JOG dial or use the remote control ◀▶ [ </> ] buttons to select the preset number to assign.
  5. Press the main unit MULTI JOG dial or remote control ENTER button to confirm the preset.

### Selecting preset stations

- When in preset mode, turn the main unit MULTI JOG dial or use the remote control ^ and v buttons to select a preset station.
- You can also use the main unit or remote control number buttons to directly enter a preset number, and press the ENTER button to select that station.

### Clearing preset assignments

1. Select the current source for the preset to be cleared (FM). (See "Selecting the playback source" on page 19.)
2. Press and hold the main unit or remote control CLEAR button.  
The following message will appear on the Home Screen.

A rectangular box representing the Home Screen display. It contains the text "FM Clear all Presets OK?" on two lines.

Before clearing FM station presets

3. Press the main unit MULTI JOG dial or remote control ENTER button.  
After all preset assignments for the current source have been cleared, the Home Screen reopens.

#### NOTE

Press the main unit or remote control CLEAR button to cancel the operation and return to the Home Screen.

## Setting the tuner broadcast outputs

You can set whether tuner broadcast signals are output from the TUNER OUT jacks only or from all the main unit jacks (TUNER OUT, ANALOG OUT and PHONES jacks).

1. Select the Tuner Out Sel. item on the Menu screen to open the Tuner Out Sel. screen. (See "Menu operation procedures" on page 14.)



2. Set the outputs for sounds from the tuner.

Options	Meaning
TUNER OUT	Tuner broadcasts sounds are output only from the TUNER OUT jacks.
ALL (default)	Tuner broadcast signals are output from all the main unit jacks (TUNER OUT, ANALOG OUT and PHONES jacks).

3. Confirm the setting and return to the Menu Screen.

### NOTE

The tuner audio output setting is retained even when the unit is turned off.

## 8 – USB audio streaming

USB audio can be output from this unit by connecting it to a computer using a USB cable.

### ATTENTION

The unit should be connected directly to the computer, not through a USB hub.

### NOTE

Audio played by this unit cannot be sent to the computer.

---

## Connecting a computer

---

Select a USB cable to connect this unit to the computer that suits the computer and OS being used. Connect this unit to a USB 2.0 or USB 3.0 port on the computer.

- A USB cable must be prepared to connect this unit to a computer (Windows/Mac). (See "USB cables" on page 5.)
- We recommend turning this unit off before connecting or disconnecting USB cables.

---

## Outputting audio played back on a computer from this device

---

1. Turn the computer on.  
Confirm that the operating system has started up normally.
2. Press the POWER switch to turn on the unit.
3. Select AUDIO STREAM as the current source. (See "Selecting the playback source" on page 19.)
4. Start playback of an audio file on the computer.
  - To use headphones with this unit, after connecting them, turn the PHONES knob counterclockwise to minimize the volume before putting them on. Then, gradually raise the volume.
  - This unit cannot be controlled from the computer, nor can it control the computer.
  - When playing an audio file over a USB connection, do not do the following. Doing these operations could cause the computer to malfunction. Always quit music playback software before doing these operations.
    - Disconnect the USB cable
    - Put this unit into standby or turn it off
    - Change the input of this unit
  - If you connect this unit to the computer or set its current input source to "AUDIO STREAM" after launching music playback software, music files might not play back properly. If this happens, restart the music playback software or restart the computer.

### Automatic power saving function setting

When the automatic power saving function is on, the unit will enter standby mode under the following conditions.

- If 30 minutes pass while stopped or paused when the current source is USB or SD.
- If 30 minutes pass without pairing when the current source is BLUETOOTH.
- If 8 hours pass when the current source is AUDIO STREAM, regardless of whether or not there is an input signal.

#### NOTE

When the current source is FM, the unit will not enter standby even if the automatic power saving function is on.

1. Select the APS Setting item on the MENU screen to open the APS Setting screen. (See "Menu operation procedures" on page 14.)



2. Turn the automatic power saving function on/off.  
Options: OFF, ON (default)
3. Confirm the setting and return to the Menu Screen.

Press any button to awaken the unit from standby.

#### NOTE

Pressing the POWER switch when in standby will turn the power off. Press any button instead to awaken the unit from standby.

### Adjusting the output level

If the sound distorts when the output destination device for this unit is at maximum output level, adjust the analog output level function and tuner output level adjustment of this unit to reduce the output level so that it does not distort.

1. To adjust the analog output level, select the A.Out Att. item on the MENU screen to open the A.Out Att. Screen.  
To adjust the tuner output level, select the Tuner Out Att. item to open the Tuner Out Att. Screen. (See "Menu operation procedures" on page 14.)



2. Set the analog output or tuner output level.  
Options: OFF (default), -1dB -- -18dB (in 0.5 dB intervals)
3. Confirm the setting and return to the Menu Screen.

#### NOTE

This adjusts the output level from the ANALOG OUT (UNBALANCED) L/R, ANALOG OUT (BALANCED) L/R and PHONES jacks. They cannot be set independently.

## 9 – Other functions

### Using the CONTROL IN/OUT jacks

By connecting other devices to the CONTROL IN and OUT jacks, playback, pausing and stopping can be controlled externally. PLAY, PAUSE and STOP tallies can also be output.

The IN/OUT TRS jacks are TIP: IN/OUT 1 and RING: IN/OUT 2.

The functions of IN 1, IN 2, OUT 1 and OUT 2 can be set separately.

### Fader start/stop

By connecting an external fader switch, fader starting and stopping can be enabled.

Wire the fader switch and a 3.5 mm mini plug as shown below and connect the 3.5 mm mini plug to the CONTROL IN jack on the back of this unit.

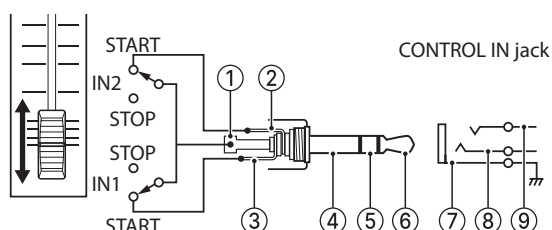

① SLEEVE	④ SLEEVE	⑦ SLEEVE
② RING	⑤ RING	⑧ RING (IN2)
③ TIP	⑥ TIP	⑨ TIP (IN1)

#### When using IN 1 for fader start

Playback will start if put to the START side (connection made) when paused. If playing, playback will pause when it becomes open (connection broken). When the incremental playback function is on, playback will pause at the beginning of the next track. If the call function is on, this will return to the point where playback was most recently paused (call point) and pause again.

To use IN 2, conduct wiring in a similar manner with the RING.

1. Select the Control I/O item on the Menu Screen to open the Control I/O Screen. (See "Menu operation procedures" on page 14.)



2. On the Control I/O Screen, select the desired jack (IN1 or IN2) to open its settings screen.



3. Set it to FADER.  
Options: OFF (default), FADER, PLAY, STOP, PAUSE
4. Confirm the setting and return to the Menu Screen.

### External control (control in)

Playback, pausing and stopping can be controlled for this unit using the CONTROL IN jack.

The IN jack operates with active low external command reception (30 ms or longer ground).

Connect to the TIP of the CONTROL IN jack to use IN 1. Connect to the RING to use IN 2. In addition, connect the SLEEVE to ground.

1. Select the Control I/O item on the Menu Screen to open the Control I/O Screen. (See "Menu operation procedures" on page 14.)



2. On the Control I/O Screen, select the desired jack (IN1 or IN2) to open its settings screen.



3. Set the desired function.  
Options: OFF (default), FADER, PLAY, STOP, PAUSE  
See "Fader start/stop" on page 40 for details about FADER.
4. Confirm the setting and return to the Menu Screen.

### Tally output (control out)

Tally output of playback, pausing and stopping by this unit is possible using the CONTROL OUT jack.

The OUT jack sends transport status display signals by open collector (10 Ω output impedance, 15 V withstand voltage, 35 mA maximum current).

OUT 1 is output from the TIP of the CONTROL OUT jack and OUT 2 is output from the RING. In addition, connect the SLEEVE to ground.

1. Select the Control I/O item on the Menu Screen to open the Control I/O Screen. (See "Menu operation procedures" on page 14.)



2. On the Control I/O Screen, select the desired jack (OUT1 or OUT2) to open its settings screen.



3. Set the desired function.  
Options: OFF (default), Play Tally, Stop Tally, Pause Tally
4. Confirm the setting and return to the Menu Screen.

#### NOTE

Output will not occur during preliminary operations, including when reading files.

## Using the REMOTE connector

By connecting an RC-20 (sold separately), tracks on USB/SD media can be played directly.

RC-20 buttons can be used to start playback directly for the first twenty tracks in ASCII order on USB/SD media.

1. Select USB or SD as the current source. (See "Selecting the playback source" on page 19.)
2. Press a number key on the RC-20.  
The track assigned to that button will start playing.
3. Press the STOP button to stop playback.

## Checking the firmware version

The system firmware versions and serial number used by the unit can be checked.

1. Select the Information item on the Menu Screen to open the Information confirmation screen. (See "Menu operation procedures" on page 14.)

Information  
MAIN ver 1.00

The Information confirmation screen shows the main system and sub system firmware versions along with the serial number. Turn the main unit MULTI JOG dial or use the remote control ◀▶/▶▶ [⟨/⟩] buttons to switch between showing MAIN, SUB and S/N.

Information  
SUB ver 1.00

2. Press the main unit MULTI JOG dial or remote control ENTER button and return to the Menu Screen.

## Restoring factory default settings

You can restore the various settings stored in the backup memory of the unit to their factory default values.

Use the following menu procedures to do so.

1. Select the Factory Preset item on the Menu Screen. (See "Menu operation procedures" on page 14.)
2. Press the main unit MULTI JOG dial or remote control ENTER button. A confirmation message will appear.

Factory Preset  
OK?

### NOTE

To cancel, press the main unit CLEAR button.

3. Press the main unit MULTI JOG dial or remote control ENTER button to reset the unit to its factory settings.  
Turn the power off and on again.

# 10 – Troubleshooting

If you are having trouble with the operation of this unit, please try the following before seeking repair.

If these measures do not solve the problem, please contact the store where you purchased this unit or TASCAM customer support service.

## The unit will not turn on

Confirm that the power plug and other connectors are inserted completely.

## Media are not recognized

- Confirm that the SD card or USB flash drive is inserted securely.
- Stop playback or recording once.

## The unit does not function

Confirm that the lock function is not on.

## The remote control (TASCAM RC-MP800) does not function

- Is the remote control reception setting set to "Lock"?
- Confirm that a battery is installed and has not died.

## Playback is not possible

If a WAV file will not play, confirm that it uses a sampling frequency (44.1/48 kHz) and a bit depth (16/24-bit) that are supported by this unit. If you are trying to play an MP3 file, confirm that it uses a sampling frequency (44.1/48 kHz) and a bit rate (32–320 kbps or VBR) that are supported by this unit.

## All the tracks on an SD card or USB flash drive cannot be played back

Confirm that it is not in folder playback mode.

## "Processing" appears on the display and operations are disabled

Sometimes when the unit is processing data, it will temporarily stop responding to operations. At these times, "Processing" appears on the display. This message will disappear after about 3 seconds. Try the operation again after confirming that the display has returned to its previous state.

## No sound is output

Check connections with the monitoring system again. Check the volume of the amplifier as well.

## There is noise

Confirm that the connection cables do not have contact issues.

## Nothing appears on the display or it is dim

Confirm that the display brightness setting is not set to dim. (See "Adjusting the display brightness" on page 17.)

## Sound breaks up or is noisy

- Are there any wireless LAN devices, other Bluetooth devices, microwave ovens or similar equipment nearby?  
Keep such devices as far away as possible during use.
- Try reducing the distance between this unit and the other Bluetooth device. Try changing the positions of this unit and the other Bluetooth device.
- The operation of apps other than for music playback on the smartphone could cause the sound to break up. In this case, stop operation of apps other than the one used for music playback.
- The processing load on the computer could cause sound to break up and noise to occur. Reduce the load on the computer.

## Cannot connect or communication is interrupted

- Confirm that the other Bluetooth device power is on and that its Bluetooth function is on.
- Confirm that the other Bluetooth device is not too far away.  
Are there walls or other obstacles, for example, between this unit and the other Bluetooth device?  
The body of this unit itself could interrupt transmission if the other Bluetooth device is behind it.  
Try changing the positions of this unit and the other Bluetooth device.
- Try turning this unit's power off and on again.
- Remove the "MP800U\_----" pairing record from the other Bluetooth device, and try pairing the unit with that Bluetooth device again.

## Cannot pair with another device

- Confirm that the other Bluetooth device supports A2DP and AVRCP.
- Confirm that the other Bluetooth device is in a state that allows transmission. For details, check the operation manual of that Bluetooth device.
- Turn the power off for both this unit and the other Bluetooth device once, turn them both on again and try pairing them.
- Turn off Bluetooth devices other than the one that you are trying to pair with.
- Remove the "MP800U\_----" pairing record from the other Bluetooth device, and try pairing the unit with that Bluetooth device again.

## Cannot receive radio or reception is poor

- Select a broadcast station.
- If reception is poor, try repositioning the antenna.
- If a TV is near the unit, turn the TV off.
- Reception conditions are poor in reinforced concrete buildings, basements and similar locations. Place this unit and its antenna near a window facing outside the building, for example.

### Stereo FM broadcasts become mono

Confirm that the FM mode is not set to mono reception.

### The unit is connected, but the computer does not recognize it

- This unit cannot be used with USB 1.1. Use a port that supports at least USB 2.0 or USB 3.0.
- Do not use a USB hub with this unit. Always connect the unit directly to a USB port on the computer.
- If the above methods do not resolve the problem, connect the unit to a different USB port on the computer.

### No sound is output from this unit when playing back from the computer

Check the status of the unit's connection with the computer.

Moreover, if the following settings are made, sound will be output through this unit, but no sound will be output by the computer's speakers or headphone jack.

#### When using Windows

1. Open the Sound settings screen using the procedures for the OS being used.
2. On the "Playback" page, right-click "MP-800U", and click "Set as Default Device" in the pop-up menu that appears.  
At this time, the green check mark (✓) will move next to the selected device.
3. When done setting, click the "OK" button.
4. Start an audio application and play an audio file.
  - If the setting was changed while the audio application was running, it will not recognize that the device has been changed. In this case, restart the audio application.
  - If you still cannot hear sound after making the settings and completing the procedures above, restart the computer.

#### When using macOS

1. Quit all applications and open "System Preferences..." from the Apple menu.
2. Open "Sound".
3. On the Output tab, select "MP-800U".
  - After completing the above setting, restart the computer and check the sound of playback. Depending on the application that you are using, you might need to make additional device settings.
  - Please see the manuals for the applications that you are using for detailed setting procedures.

### Operations sometimes becomes unstable

When using Windows, the power management settings could cause operation to become unstable.

In this case, try the following.

1. Open the Control Panel using the procedures for the OS being used.
2. Click "Hardware and Sound".
3. Click "Power Options".
4. Select "High Performance" from the "Power Options".

#### NOTE

If an item is not shown, select the "Show Additional Plans" downward triangular button. Alternatively, click "Create a power plan".

# 11 – Specifications

---

## Ratings

---

### Supported media

SD cards (512 MB – 2 GB)  
SDHC cards (4 GB – 32 GB)  
SDXC cards (64 GB – 512 GB)  
USB flash drives (512 MB – 512 GB)

Media must be formatted as FAT16, FAT32 or exFAT.

### Playback file formats

WAV: 44.1/48 kHz, 16/24 bit (LPCM)  
MP3: 44.1/48 kHz, 32/64/96/128/192/256/320 kbps, VBR  
AAC: 44.1/48 kHz, 32–320 kbps, VBR (MPEG Extended HE-AAC (audio stream), DRM not supported)  
Maximum file size: 4 GB  
Maximum number of files: 999 (including folders)  
Maximum number of folder levels: 16 (The full path, including the file name, must not exceed 260 characters.)

### Number of channels

2 channels (stereo)  
1 channel (mono)

---

## Inputs and outputs

---

### Analog audio output ratings

#### ANALOG OUTPUT (BALANCED) jacks

Connectors: XLR-3-32 (1: GND, 2: HOT, 3: COLD)  
Rated output level: +4 dBu (1.23 Vrms, when analog output level setting OFF)  
Maximum output level (switchable): +20 dBu (7.75 Vrms, when analog output level setting OFF)  
Output impedance: 100  $\Omega$

#### ANALOG OUTPUT (UNBALANCED) jacks

Connectors: RCA pin jacks  
Rated output level: –10 dBV (0.316 Vrms, when analog output level setting OFF)  
Maximum output level (switchable): +6 dBV (2.0 Vrms, when analog output level setting OFF)  
Output impedance: 210  $\Omega$

#### TUNER OUTPUTS (UNBALANCED) jacks

Connectors: RCA pin jacks  
Rated output level: –10 dBV (0.316 Vrms, when –16 dBFS DAC output and tuner output level setting OFF)  
Maximum output level (switchable): +6 dBV (2.0 Vrms, when 0 dBFS DAC output and tuner output level setting OFF)  
Output impedance: 210  $\Omega$

#### PHONES jack

Connector: 6.3 mm (1/4") standard stereo jack  
Maximum output level: 20 mW + 20 mW or higher (THD+N 0.1% or less, into 32  $\Omega$  load)

Note: 0 dBu = 0.775 Vrms, 0 dBV = 1 Vrms

---

## Control input/output

---

### REMOTE jack

Connector: 2.5 mm TRS jack (TIP: Signal 1, RING: Signal 2, SLEEVE: GND)

### CONTROL IN/OUT jacks

IN connector: 3.5 mm TRS jack (TIP: IN 1, RING: IN 2, SLEEVE: GND)  
Active low external command reception (30 ms or longer ground)  
OUT connector: 3.5 mm TRS jack (TIP: OUT 1, RING: OUT 2, SLEEVE: GND)  
Open collector (15 V maximum voltage, 35 mA maximum current, 250 mW maximum output)

### USB FLASH DRIVE port

Connector: 4-pin USB Type-A  
Protocol: USB 2.0 HIGH SPEED (480 Mbps)  
Device class: Mass storage

### USB AUDIO STREAM port

Connector: USB Type-C  
Protocol: USB 2.0 HIGH SPEED (480 Mbps)  
Device class: USB audio 2.0 (USB class compliant)

### Bluetooth device connector

For Bluetooth adapter (AK-BT2) only

---

## Audio performance

---

### Frequency response

20 Hz – 20 kHz: +0.5 dB / –1.0 dB (during SD/USB playback to analog output, JEITA)

### Distortion

0.005% or less (during SD/USB playback to analog output, JEITA)

### S/N ratio

95 dB or higher (during SD/USB playback to analog output, JEITA)

### Dynamic range

95 dB or higher (during SD/USB playback to analog output, JEITA)

### Channel separation

95 dB or higher (during SD/USB playback to analog output, 1 kHz sine wave, JEITA)

---

## TUNER

---

### Frequency range

FM: 87.5 – 108.0 MHz

### Antenna connector

Connector: F-type jack

---

## Operating system and other requirements

---

Check the TASCAM website for the latest information about supported operating systems.

<https://tascam.jp/int/product/mp-800u/spec#osmedia>

### NOTE

Operation with each OS was confirmed with standard system setups that met the following conditions.  
Operation is not guaranteed, however, with all systems that meet the following conditions.

### Windows

Supported operating systems

Windows 11

Windows 10 64-bit

Computer hardware requirements

Windows computer with a USB 2.0 or USB 3.0 port

CPU/processor speed

2 GHz or faster dual core processor (x86)

Memory

2 GB or more

### Mac

Supported operating systems

macOS Sequoia (15 and higher)

macOS Sonoma (14 and higher)

macOS Ventura (13 and higher)

Computer hardware requirements

Mac with USB 2.0 or higher

CPU/processor speed

2 GHz or faster dual core processor

Memory

2 GB or more

---

## Other

---

### Power

AC 100–240 V, 50/60 Hz

### Power consumption

AC 100–240 V, 50/60 Hz

### Dimensions

482.8 × 46.5 × 297.1 mm (W x H x D, including protrusions)

### Weight

2.7 kg

### Operating temperature range

0 – 40°C

### Operating humidity range

25 – 85%RH (at 32°C, without condensation)

## Dimensional drawings

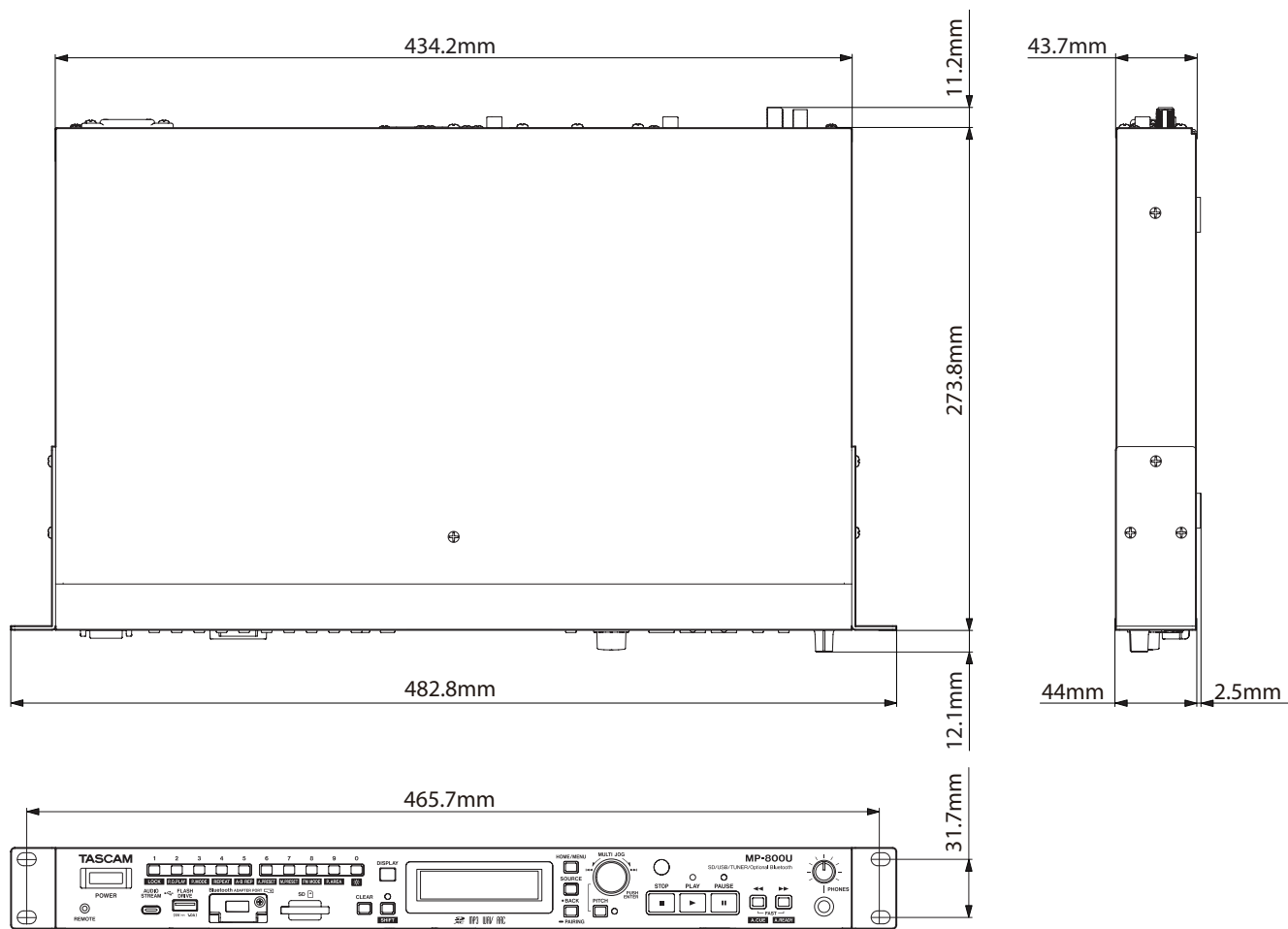

- Illustrations in this manual might differ in part from the actual product.
- Specifications and external appearance might be changed without notification to improve the product.

<b>1 – Introducción</b> .....	<b>48</b>	Función auto cue .....	71
Características .....	48	Ajuste del nivel auto cue .....	71
Derechos de propiedad intelectual .....	48	Función auto ready .....	72
Acerca de este manual .....	49	Función Call .....	72
Elementos incluidos .....	49	Función de control de tono .....	72
Accesorios opcionales .....	50	Función de clave original (cambio de la velocidad de reproducción sin cambia el tono) .....	73
Tarjetas SD y dispositivos USB flash .....	50	Funciones de fundido de entrada y salida de reproducción .....	73
Cables USB .....	50	Ajuste del tiempo de fundido de entrada .....	73
Uso de un adaptador Bluetooth® AK-BT2 .....	50	Ajuste del tiempo de fundido de salida .....	73
Uso de una tarjeta de control Ethernet TASCAM IF-E100 .....	50	Uso de la función power-on-play .....	74
Uso de un control remoto de reproducción directa TASCAM RC-20 .....	50	Función de continuación de reproducción .....	74
Precauciones relativas a la ubicación y uso .....	51	Función de reproducción consecutiva .....	75
Notas acerca de las fuentes de alimentación .....	51	Indicación de tiempo e información de texto .....	75
Cuidado con la condensación .....	51	<b>5 – Reproducción de dispositivo Bluetooth</b> .....	<b>76</b>
Limpieza de la unidad .....	51	Sincronización o pareamiento .....	76
Acerca del servicio de soporte técnico de TASCAM .....	51	Controles que puede utilizar .....	77
<b>2 – Nombres y funciones de las partes</b> .....	<b>52</b>	Reproducción desde dispositivos Bluetooth .....	77
Panel frontal .....	52	Finalización de conexiones Bluetooth .....	77
Panel trasero .....	55	<b>6 – Funciones de la app de control remoto</b> .....	<b>78</b>
Control remoto inalámbrico (TASCAM RC-MP800) .....	56	Instalación de la app de control específica .....	78
Pantalla inicial .....	58	Conexión con la app de control específica .....	78
Estructura del menú .....	59	Ajuste de la password .....	79
Operaciones básicas de la pantalla Menu .....	59	<b>7 – Escucha de la radio FM</b> .....	<b>80</b>
Procesos operativos del menú .....	59	Sintonización de emisoras .....	80
<b>3 – Preparativos</b> .....	<b>60</b>	Selección de modo de frecuencia y modo de preset .....	80
Conexiones .....	60	Cambio de la frecuencia .....	80
Preparativos del control remoto .....	61	Ajuste del modo FM .....	80
Instalación de las pilas .....	61	Ajuste de presets de emisoras de radio .....	81
Cuándo debe sustituir las pilas .....	61	Ajuste automático de presets de emisoras de radio .....	81
Precauciones con las pilas .....	61	Ajuste manual de presets de emisoras de radio .....	81
Uso del control remoto inalámbrico .....	61	Selección de presets de emisoras .....	81
Instalación de un adaptador Bluetooth (opcional) .....	62	Borrado de asignaciones en presets .....	81
Uso del tornillo de seguridad .....	62	Ajuste de salidas de emisoras .....	82
Encendido y apagado de la unidad .....	62	<b>8 – Streaming de audio USB</b> .....	<b>83</b>
Ajuste del brillo de la pantalla .....	62	Conexión a un ordenador .....	83
Inserción y extracción de tarjetas SD .....	63	Emisión del audio reproducido en un ordenador desde esta unidad .....	83
Inserción de tarjetas SD .....	63	<b>9 – Otras funciones</b> .....	<b>84</b>
Extracción de tarjetas SD .....	63	Ajuste de la función de ahorro de energía .....	84
Conexión y desconexión de dispositivos USB flash .....	63	Ajuste del nivel de salida .....	84
Conexión de dispositivos USB flash .....	63	Uso de las tomas CONTROL IN/OUT .....	85
Desconexión de dispositivos USB flash .....	63	Inicio/parada de fader .....	85
Ajuste de la recepción del control remoto .....	64	Control externo (entrada de control) .....	85
Funciones de bloqueo del panel .....	64	Salida tally (salida de control) .....	85
Selección de la fuente de reproducción .....	64	Uso del conector REMOTE .....	86
<b>4 – Reproducción SD/USB</b> .....	<b>65</b>	Verificación de versión de firmware .....	86
Ficheros que pueden ser reproducidos .....	65	Restauración de los ajustes de fábrica .....	86
Pistas y carpetas en tarjetas SD y unidades USB flash .....	65	<b>10 – Resolución de problemas</b> .....	<b>87</b>
Zona de reproducción .....	66	<b>11 – Especificaciones técnicas</b> .....	<b>89</b>
Ajuste de la zona de reproducción .....	66	Soportes y formatos .....	89
Operaciones básicas de reproducción .....	66	Entradas y salidas .....	89
Reproducción de pistas .....	66	Salida audio analógica .....	89
Selección de pistas para la reproducción .....	67	Entrada/salida de control .....	89
Salto a una pista anterior o posterior .....	67	Rendimiento audio .....	89
Selección directa de pistas .....	67	SINTONIZADOR .....	90
Desplazamiento entre carpetas y pistas .....	67	Sistema operativo y otros requisitos .....	90
Modos de reproducción .....	69	Otros .....	90
Ajuste del modo de reproducción .....	69	Esquema de dimensiones .....	91
Búsqueda adelante y atrás .....	69		
Función de reproducción repetida .....	70		
Ajustes ordinarios de reproducción repetida .....	70		
Ajustes de reproducción repetida A-B .....	70		

# 1 – Introducción

Felicidades y gracias por la compra de su INTERFACE / REPRODUCTOR DE MEMORIA TASCAM MP-800.

Antes de empezar a utilizar esta unidad, lea detenidamente este manual para saber cómo configurar y conectar esta unidad correctamente y cómo utilizar sus funciones. Una vez que lo haya leído, conserve este manual a mano para cualquier consulta en el futuro.

También puede descargarse este manual de instrucciones desde la página web de TASCAM.



MP-800U

<https://tascam.jp/int/product/mp-800u/docs>

## Características

- Es posible la reproducción de ficheros MP3, AAC y WAV desde tarjetas SD y dispositivos USB flash
- Es posible la reproducción desde smartphones, tabletas y otros dispositivos Bluetooth
- Sintonizador FM incorporado
- Puede dar salida a audio desde un ordenador vía audio USB
- Las salidas analógicas incluyen un par de tomas XLR balanceadas y RCA no balanceadas
- La función "de reproducción consecutiva" salta al principio de la pista siguiente
- La función "Auto cue" busca el principio del sonido en una pista y queda en pausa en ese punto
- La función "Auto ready" hace que la unidad quede en pausa al principio de la pista siguiente después de que una pista es reproducida
- Funciones de reproducción con fundido de entrada y de salida
- Reproducción con control de tono con un rango de +/-16%
- Puede usar la función "Key original" para cambiar la velocidad de reproducción sin que cambie el tono
- La función "Power-on-play" puede hacer que la reproducción comience automáticamente en cuanto encienda la unidad
- Es posible el control externo usando (Telnet)<sup>2</sup>
- Admite inicio por fader y por evento
- Es posible el control remoto de esta unidad usando una app<sup>1, 3</sup>
- Conectores RCA no balanceados para la salida del sintonizador
- Función de búsqueda directa de pista SD/USB usando el teclado numérico o un control remoto específico
- La función "Panel lock" puede desactivar los controles de la unidad para evitar accidentes mientras la esté usando
- Salida de auriculares que permite la monitorización audio
- Tamaño de 1U para montaje en rack

<sup>1</sup> Requiere un adaptador Bluetooth AK-BT2 (opcional).

<sup>2</sup> Requiere una tarjeta de control Ethernet IF-E100 (opcional).

<sup>3</sup> Requiere la app gratuita TASCAM MEDIA CONTROL CENTER para iOS/Android.

**La información sobre otros productos que aparece en este manual es únicamente usada para ejemplos y no indica ninguna garantía frente a posibles infracciones de los derechos de propiedad intelectual de terceros, así como otros derechos relacionados. TEAC Corporation no asumirá ninguna responsabilidad por las posibles infracciones sobre estos derechos de terceros debidos al uso de estos aparatos.**

**Aquellos materiales con derechos de propiedad intelectual de terceros no pueden ser usados para ningún otro propósito que no sea el disfrute personal, salvo permiso expreso y por escrito de los propietarios legales de tales derechos. Use siempre este aparato de forma adecuada. TEAC Corporation no asumirá ninguna responsabilidad por las posibles infracciones cometidas por los usuarios.**

## Derechos de propiedad intelectual

- TASCAM is a registered trademark of TEAC Corporation.
- The SDXC logo is a trademark of SD-3C, LLC.



- MPEG Extended HE-AAC software licensed from Fraunhofer IIS.  
<https://www.iis.fraunhofer.de/audio>
- The Bluetooth® word mark and logos are registered trademarks owned by Bluetooth SIG, Inc. and any use of such marks by TEAC Corporation is under license.

El resto de nombres de empresas, productos y logotipos que aparecen en este documento son marcas comerciales o marcas de sus respectivos propietarios.

## Acerca de este manual

En este manual utilizamos los siguientes convencionalismos.

- En general haremos referencia las tarjetas de memoria SD/SDHC/SDXC como "tarjetas SD".
- Los "dispositivos USB flash" suelen aparecer como "unidades USB".
- La fuente de entrada seleccionada en ese momento aparece referido como "fuente activa".
- La carpeta seleccionada en ese momento aparece referida como "carpeta activa".
- Haremos referencia a los smartphones, tabletas, ordenadores y otros dispositivos conectados a esta unidad por medio de Bluetooth como "dispositivos Bluetooth".
- Además también encontrará información adicional en los siguientes formatos.

### AVISO

Son avisos y consejos relativos al uso de este aparato.

### NOTA

Son explicaciones sobre actuaciones para casos concretos.

### ATENCIÓN

Esto le advierte que puede dañar el equipo o perder datos si no sigue las instrucciones.

### CUIDADO

Esto le advierte de posibles daños personales si no sigue las instrucciones.

## Elementos incluidos

Dentro del embalaje encontrará los siguientes elementos.

Tenga cuidado de no dañar estos objetos al abrir el embalaje. Conserve la caja y las protecciones por si alguna vez necesita transportar el aparato. Póngase en contacto con su distribuidor si echa en falta alguno de estos elementos o si observa que alguno de ellos ha resultado dañado durante el transporte.

- Unidad principal × 1
- Cable de alimentación × 1
- Control remoto inalámbrico (TASCAM RC-MP800) × 1
- Pilas AAA × 2
- Antena FM × 1
- Kit para montaje en rack  
Tornillos de montaje × 4  
Arandelas × 4
- Guía de registro de ID TASCAM × 1
- Guía de seguridad incluyendo garantía × 1

---

## Accesorios opcionales

---

Este producto no incluye los elementos siguientes. Adquiéralos aparte de acuerdo a sus necesidades.

- Tarjetas SD y dispositivos USB flash
- Cables USB (para comunicación o transferencia de datos)
- Adaptador Bluetooth® (TASCAM AK-BT2)
- Tarjeta de control Ethernet (TASCAM IF-E100)
- Control remoto de reproducción directa (TASCAM RC-20)

---

## Tarjetas SD y dispositivos USB flash

Esta unidad puede usar tarjetas SD y dispositivos USB flash para la reproducción. Tenga siempre a mano una de ellas.

En nuestra página web encontrará un listado de tarjetas SD y dispositivos USB flash cuyo funcionamiento ha sido confirmado con esta unidad. Vaya a la página de este producto para más información. También puede ponerse en contacto con el soporte técnico de TASCAM en la web.

<https://tascam.jp/int/product/mp-800u/docs>

### Precauciones de uso

Las tarjetas SD y dispositivos USB flash son soportes delicados. De cara a evitar daños las tarjetas SD y dispositivos USB flash, tenga en cuenta las siguientes precauciones a la hora de usarlos.

- No los deje en lugares excesivamente calurosos o fríos.
- No los exponga tampoco a altos niveles de humedad.
- Evite que puedan mojarse.
- No coloque objetos encima de ellos, ni los doble.
- Evite que puedan sufrir golpes.
- No introduzca o extraiga el soporte durante la grabación, reproducción, transferencia de datos u otra operación en la que la unidad acceda a la memoria o tarjeta.
- Nunca los transporte de forma que sus terminales queden al aire. Use sus tapas de protección.

---

## Cables USB

Debe tener a mano un cable USB para poder conectar esta unidad a un ordenador (Windows/Mac). (Le recomendamos que use productos que dispongan de la certificación USB-IF).

Esta unidad dispone de un puerto USB de tipo C. Prepare un cable USB adecuado para el puerto USB del ordenador que esté usando.

### NOTA

- No puede usar cables USB diseñados solo para la carga eléctrica.
- No será posible la salida audio desde un ordenador que esté conectado al puerto USB FLASH DRIVE (USB tipo A).

---

### Conexión a un ordenador con el puerto USB tipo C

Deberá usar un cable USB convencional de tipo C a tipo C.

---

### Conexión a un ordenador con el puerto USB tipo A

Deberá usar un cable USB convencional de tipo A a tipo C.

---

## Uso de un adaptador Bluetooth® AK-BT2

La instalación en esta unidad de un AK-BT2 hace posible la reproducción audio desde smartphones, tabletas y otros dispositivos Bluetooth. Además, esto también permite el control remoto inalámbrico por medio de la aplicación específica TASCAM MEDIA CONTROL CENTER.

---

## Uso de una tarjeta de control Ethernet TASCAM IF-E100

Si tiene instalada en esta unidad una tarjeta IF-E100 y está conectada a una red, podrá usar comandos Telnet de un ordenador u otro dispositivo para controlar esta unidad de forma remota.

Consulte el Manual de instrucciones de la tarjeta IF-E100 y las especificaciones de protocolo TELNET MP-800U para más detalles acerca de su uso.

---

## Uso de un control remoto de reproducción directa TASCAM RC-20

Si tiene un RC-20 conectado, podrá reproducir directamente los ficheros de dispositivos USB flash y de tarjetas SD.

Consulte el manual de instrucciones del RC-20 y "Uso del conector REMOTE" en pág. 86 para más detalles.

## Precauciones relativas a la ubicación y uso

- El rango de temperaturas seguro para el uso de este aparato es entre 0–40 °C.
- Para evitar degradar la calidad del sonido o que se produzcan averías, no instale la unidad en los siguientes tipos de lugares.
  - Lugares sujetos a fuertes vibraciones o inestables
  - Cerca de ventanas o expuestos a la luz solar directa
  - Cerca de radiadores o lugares extremadamente calurosos
  - Lugares demasiado fríos
  - Sitios mal ventilados o demasiado húmedos
  - Lugares polvorientos
- Asegúrese de instalar esta unidad en una posición nivelada.
- Para permitir la correcta refrigeración de la unidad, no coloque ningún objeto encima de este producto.
- No coloque este aparato encima de una etapa de potencia o de otro aparato que genere mucho calor.

**En caso de una avería o fallo del Producto producida por una cinta u otro soporte (a los que denominaremos, en general, "Soporte") que utilice, la posible reparación no quedará cubierta por la garantía del Producto si no que será considerada como reparación general.**

**- Le recomendamos que evite utilizar Soportes que no hayan sido utilizados durante mucho tiempo o que hayan sido usados excesivamente o aquellos con muescas, manchas, que estén pegajosos, doblados, rayados o rotos.**

**TEAC nunca se hará responsable de los posibles daños causados por los Soportes, incluyendo (pero sin limitación alguna) a los daños o roturas del Producto o del Soporte, los posibles enganches de cintas en el Producto y/o la pérdida de datos tanto completa como parcial que se pueda producir por el uso de este tipo de Soportes. Esto mismo es aplicable a los daños emergentes como pueden ser pérdida de ingresos, daños indirectos o lucro cesante, y/o daños especiales.**

**- Es recomendable que tome las medidas adecuadas para prevenir una posible pérdida de datos inesperada y que tenga a mano el Acta de derechos de autor de su país o región.**

## Notas acerca de las fuentes de alimentación

- Introduzca completamente el enchufe del cable de alimentación incluido en la toma AC IN.
- Puede usar este aparato con cualquier fuente de alimentación de corriente alterna con voltajes entre 100–240 V (50/60 Hz).
- A la hora de la conexión o desconexión, sujete siempre el cable por el enchufe. Nunca tire del propio cable.

### **⚠ CUIDADO**

El cable de alimentación incluido tiene un voltaje medio de 125 V y no debería usarlo con voltajes por encima de los 125 V.

## Cuidado con la condensación

Si traslada la unidad de un lugar frío a uno cálido o si la usa después de un cambio fuerte de temperatura, puede producirse condensación de agua. Para evitar esto o si se produce la condensación, deje la unidad en la sala en la que la vaya a usar durante una o dos horas antes de encenderla.

## Limpieza de la unidad

Para limpiar la unidad, utilice un trapo suave y seco. No use gasolina, alcohol u otros productos similares ya que podría dañar su superficie.

## Acerca del servicio de soporte técnico de TASCAM

El soporte técnico y la garantía de los productos TASCAM solo son realizados en la zona/país en el que hayan sido adquiridos.

El soporte técnico y la garantía de los productos TASCAM solo son realizados en la zona/país en el que hayan sido adquiridos.

Si necesita cualquier tipo de soporte tras la compra, en la página de listado de distribuidores TASCAM de la web global de TEAC, busque la empresa local o el representante que corresponda al país o zona en la que compró el producto y póngase en contacto con ellos.

<https://teac-global.com/>

A la hora de realizar cualquier consulta será necesaria la dirección (URL) del comercio o comercio virtual en el que haya adquirido el producto, así como la fecha de compra. Además, es posible que necesite la tarjeta de garantía y una prueba de la compra.

## 2 – Nombres y funciones de las partes

### Panel frontal

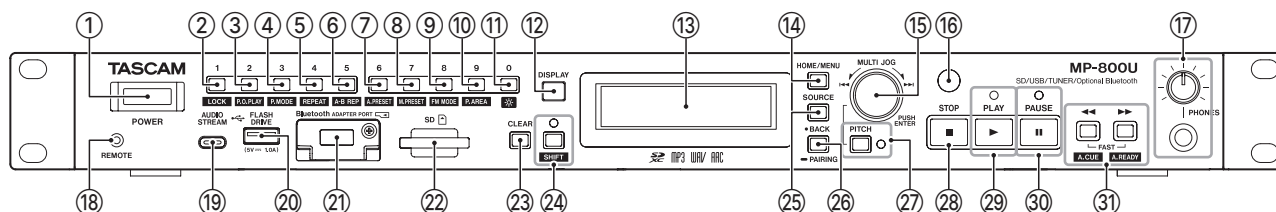

#### ① Interruptor POWER

Le permite encender y apagar la unidad

##### ATENCIÓN

- No apague esta unidad cuando esté en marcha (incluyendo la reproducción).

El hacerlo podría dar lugar a la pérdida de datos y a la aparición de ruidos fuertes a través del sistema de monitorización, que podrían dañar el propio equipo y sus oídos.

Antes de encender la unidad, reduzca al mínimo el volumen de los dispositivos que estén conectados a esta unidad. El no hacerlo puede dar lugar a la emisión de ruidos potentes, que incluso pueden dañar sus oídos o provocar otros problemas.

#### ② Botón 1 [LOCK]

- Púlselo cuando la fuente activa sea USB o SD para dar entrada a la pista número 1. (vea "Selección directa de pistas" en pág. 67)
- Púlselo para elegir el número de preset 1 cuando la fuente sea FM.
- Púlselo mientras mantiene pulsado el botón SHIFT para activar/desactivar la función de bloqueo del panel (que desactiva los botones para evitar usos accidentales). (vea "Funciones de bloqueo del panel" en pág. 64)

##### NOTA

- Puede usar los botones numéricos de esta unidad (1 [LOCK] – 0 [ajuste de brillo]) para especificar números para la selección de pistas. Estos números pueden ser de hasta 3 dígitos. (vea "Selección directa de pistas" en pág. 67)
- El pulsar un botón numérico mientras pulsa el botón SHIFT hará que cambie el ajuste de la función que aparezca con letras en blanco debajo del botón.

#### ③ Botón 2 [P.O.PLAY]

- Púlselo cuando la fuente activa sea USB o SD para dar entrada a la pista número 2. (vea "Selección directa de pistas" en pág. 67)
- Púlselo para elegir el número de preset 2 cuando la fuente sea FM.
- Púlselo mientras mantiene pulsado el botón SHIFT para activar/desactivar la función power-on-play. (vea "Uso de la función power-on-play" en pág. 74)

#### ④ Botón 3 [P.MODE]

- Púlselo cuando la fuente activa sea USB o SD para dar entrada a la pista número 3. (vea "Selección directa de pistas" en pág. 67)
- Púlselo para elegir el número de preset 3 cuando la fuente sea FM.
- Cuando la fuente activa sea USB o SD, púlselo mientras mantiene pulsado el botón SHIFT para ir pasando por los distintos modos de reproducción (continuo, único y aleatorio). (vea "Modos de reproducción" en pág. 69)

#### ⑤ Botón 4 [REPEAT]

- Púlselo cuando la fuente activa sea USB o SD para dar entrada a la pista número 4. (vea "Selección directa de pistas" en pág. 67)
- Púlselo para elegir el número de preset 4 cuando la fuente sea FM.
- Cuando la fuente activa sea USB o SD, púlselo mientras mantiene pulsado el botón SHIFT para activar/desactivar la función de reproducción repetida. (vea "Ajustes ordinarios de reproducción repetida" en pág. 70)

#### ⑥ Botón 5 [A-B REP]

- Púlselo cuando la fuente activa sea USB o SD para dar entrada a la pista número 5. (vea "Selección directa de pistas" en pág. 67)
- Púlselo para elegir el número de preset 5 cuando la fuente sea FM.
- Cuando la fuente activa sea USB o SD, púlselo mientras mantiene pulsado el botón SHIFT para ajustar los puntos inicial (A) y final (B) de la función de reproducción repetida A-B. (vea "Ajustes de reproducción repetida A-B" en pág. 70)

#### ⑦ Botón 6 [A. PRESET]

- Púlselo cuando la fuente activa sea USB o SD para dar entrada a la pista número 6. (vea "Selección directa de pistas" en pág. 67)
- Púlselo para elegir el número de preset 6 cuando la fuente sea FM.
- Cuando la fuente activa sea FM, púlselo mientras mantiene pulsado el botón SHIFT para programar presets de emisoras automáticamente. (vea "Ajuste automático de presets de emisoras de radio" en pág. 81)

### ⑧ Botón 7 [M.PRESET]

- Púlselo cuando la fuente activa sea USB o SD para dar entrada a la pista número 7. (vea "Selección directa de pistas" en pág. 67)
- Púlselo para elegir el número de preset 7 cuando la fuente sea FM.
- Cuando la fuente activa sea FM, púlselo mientras mantiene pulsado el botón SHIFT para programar manualmente presets de emisoras. (vea "Ajuste manual de presets de emisoras de radio" en pág. 81)

### ⑨ Botón 8 [FM MODE]

- Púlselo cuando la fuente activa sea USB o SD para dar entrada a la pista número 8. (vea "Selección directa de pistas" en pág. 67)
- Cuando la fuente activa sea FM, púlselo mientras mantiene pulsado el botón SHIFT para cambiar entre la recepción stereo o mono para emisiones en FM. (vea "Ajuste del modo FM" en pág. 80)

### ⑩ Botón 9 [P.AREA]

- Púlselo cuando la fuente activa sea USB o SD para dar entrada a la pista número 9. (vea "Selección directa de pistas" en pág. 67)
- Púlselo para elegir el número de preset 9 cuando la fuente sea FM.
- Cuando la fuente activa sea USB o SD, púlselo mientras mantiene pulsado el botón SHIFT para ajustar la zona de reproducción. (vea "Ajuste de la zona de reproducción" en pág. 66)

### ⑪ Botón 0 [☼] (ajuste de brillo)

- Púlselo cuando la fuente activa sea USB o SD para dar entrada a la pista número 0. (vea "Selección directa de pistas" en pág. 67)
- Púlselo para elegir el número de preset 0 cuando la fuente sea FM.
- Pulse este botón mientras mantiene pulsado el botón SHIFT para ajustar el brillo de la pantalla. (vea "Ajuste del brillo de la pantalla" en pág. 62)

### ⑫ Botón DISPLAY

- Púlselo durante la reproducción para visualizar diversa información. (vea "Indicación de tiempo e información de texto" en pág. 75)
- Con esta unidad no puede usar las funciones RDS y INFO.

### ⑬ Pantalla

Le muestra distintos tipos de información.

### ⑭ Botón HOME/MENU

- Con la pantalla inicial activa, pulse aquí para acceder a la pantalla de menú. (vea "Estructura del menú" en pág. 59) (vea "Operaciones básicas de la pantalla Menu" en pág. 59)
- Cuando esté activa la pantalla MENU o una de ajustes de elementos de menú, pulse en él para volver a la pantalla inicial.

### ⑮ Dial MULTI JOG

Esto actúa como un dial cuando lo gire y como un botón cuando lo pulse.

#### Funciones de dial

- Cuando la fuente activa sea USB o SD, gire el dial MULTI JOG para saltar entre las pistas. (vea "Salto a una pista anterior o posterior" en pág. 67)
- La operación que sea ejecutada después de la selección dependerá del ajuste de la función auto cue. (vea "Función auto cue" en pág. 71)
- Gire el dial MULTI JOG para desplazarse entre las pistas y carpetas cuando la fuente activa sea USB o SD, la zona de reproducción sea carpeta (aparece el icono ) y esté activa la pantalla BROWSE al haber pulsado el botón BACK. (vea "Desplazamiento entre carpetas y pistas" en pág. 67)
- Cuando la fuente activa sea FM, gire el dial MULTI JOG para cambiar la frecuencia recibida. (vea "Sintonización de emisoras" en pág. 80)
- Cuando la fuente activa sea FM y esté activo el modo de preset, gire el dial MULTI JOG para cambiar al número de preset anterior o siguiente. (vea "Ajuste de presets de emisoras de radio" en pág. 81)
- Cuando esté activa la pantalla de menú, gírelo para elegir elementos y cambiar valores de ajustes. (vea "Operaciones básicas de la pantalla Menu" en pág. 59)

#### Función como botón

Cuando esté activa la pantalla de menú, púlselo para confirmar selecciones y ajustes (función de botón ENTER).

### ⑯ Receptor de señal de control remoto

Aquí son recibidas las señales del control remoto (TASCAM RC-MP800). Cuando utilice el control remoto, apúntelo hacia este receptor.

### ⑰ Toma/mando PHONES

Use esta toma stereo standard para conectar unos auriculares stereo. Utilice un adaptador convencional para conectar unos auriculares que tengan clavija mini.

Use el mando PHONES para ajustar el nivel de salida de los auriculares. En la pantalla de ajuste A.Out Att. puede reducir la salida de la toma PHONES hasta -18 dB en intervalos de 1 dB. (vea "Ajuste del nivel de salida" en pág. 84)

#### ATENCIÓN

Antes de conectar unos auriculares, reduzca al mínimo el volumen con el mando PHONES. El no hacerlo puede hacer que sea emitido un fuerte ruido al conectarlos, capaz de producirle daños auditivos.

### ⑱ Toma REMOTE (2.5 mm TRS)

Conecte aquí un control remoto de reproducción directa TASCAM RC-20 (opcional). Este control remoto permite la puesta en marcha y parada directa de la reproducción y otras funciones.

## 2 – Nombres y funciones de las partes

### 19 Puerto USB AUDIO STREAM

Este es un puerto USB de tipo C.

Puede dar salida a través de esta unidad a la señal audio de un ordenador si están conectados usando un cable USB adecuado. (vea "8 – Streaming de audio USB" en pág. 83)

### 20 Puerto USB FLASH DRIVE

Este es un puerto USB de tipo A.

Conecte (y desconecte) aquí dispositivos USB flash. (vea "Conexión y desconexión de dispositivos USB flash" en pág. 63)

### 21 Bluetooth ADAPTER PORT (para la conexión de dispositivos Bluetooth)

Conecte aquí un adaptador Bluetooth específico (TASCAM AK-BT2, opcional).

### 22 Ranura para tarjeta SD

Introduzca tarjetas SD en esta ranura. (vea "Inserción y extracción de tarjetas SD" en pág. 63)

### 23 Botón CLEAR

- Cuando la fuente activa sea USB o SD, púlselo para borrar los valores introducidos con los botones numéricos.
- Púlselo para cerrar un mensaje de aviso que aparezca en la pantalla inicial.
- Cuando la fuente activa sea FM, manténgalo pulsado para borrar todos los presets de emisoras. (vea "Borrado de asignaciones en presets" en pág. 81)

### 24 Botón/indicador SHIFT

El mantener pulsado este botón activa el modo secundario (shift) y hace que se ilumine el indicador. Cuando este modo esté activo, cada botón controlará su función secundaria (azul).

### 25 Botón SOURCE

Esto hace que aparezca la pantalla de selección de fuente en la que podrá cambiar la fuente activa. (vea "Selección de la fuente de reproducción" en pág. 64)

### 26 Botón BACK [PAIRING]

- Cuando esté activa la pantalla de menú, púlselo para volver a la pantalla inicial.
- Cuando esté activa una pantalla de ajuste MENU, púlselo para subir al nivel de menú anterior.
- Cuando la fuente activa sea USB o SD y la zona de reproducción sea carpeta (aparece el icono ) , pulse este botón para acceder a la pantalla del navegador en la que podrá elegir ficheros y carpetas. Si ya está activa la pantalla de navegador, este botón hará que retroceda un nivel de carpeta. (vea "Zona de reproducción" en pág. 66)
- Cuando la fuente activa sea BLUETOOTH, manténgalo pulsado para activar el modo de pareamiento Bluetooth. Cuando esté activa una conexión Bluetooth (aparece "Connected" en pantalla), púlselo para forzar la desconexión. (vea "Sincronización o pareamiento" en pág. 76)

### 27 Botón/indicador PITCH

Pulse este botón para acceder a la pantalla Pitch Control en la que podrá ajustar la función de control de tono.

Cuando esta función esté activa, el indicador estará iluminado. (vea "Función de control de tono" en pág. 72)

### 28 Botón STOP

- Púlselo para detener la reproducción.
- Cuando esté activa la función de reproducción consecutiva, pulse este botón durante la reproducción para activar la pausa al principio de la siguiente pista. (vea "Función de reproducción consecutiva" en pág. 75)
- Cuando la fuente activa sea FM, púlselo para cambiar entre los modos de frecuencia y presets. (vea "Selección de modo de frecuencia y modo de preset" en pág. 80)

### 29 Botón/indicador PLAY

- Púlselo con la unidad parada o en pausa de reproducción para poner en marcha la reproducción.
- Cuando esté activa la función de reproducción consecutiva, el pulsar este botón durante la reproducción hará que comience la reproducción de la pista siguiente. (vea "Función de reproducción consecutiva" en pág. 75)
- El indicador se ilumina durante la reproducción. (Este indicador no se iluminará cuando la fuente de reproducción sea Bluetooth).

### 30 Botón/indicador PAUSE

- Cuando la unidad esté en reproducción, pulse este botón para activar la pausa.
- Con la unidad parada, el pulsar este botón hará que se active la pausa de reproducción cuando comience el sonido en la pista 1 si está activa la función auto cue. Si esta función está desactivada, la reproducción quedará en pausa al principio de la pista 1.
- El indicador se ilumina cuando la reproducción está en pausa. (Este indicador no se iluminará cuando la fuente de reproducción sea Bluetooth).

### 31 Botones ◀◀/▶▶ [FAST] [A.CUE] [A.READY]

- Mantenga pulsados estos botones para realizar un rebobinado/avance rápido. (vea "Búsqueda adelante y atrás" en pág. 69)
- Si la fuente activa es USB o SD y mantiene pulsado el botón de búsqueda inverso ◀◀ o ▶▶ durante el avance rápido o rebobinado, eso hará que la velocidad de ese proceso aumente. (vea "Búsqueda adelante y atrás" en pág. 69)
- Cuando la fuente activa sea FM, púlselo para que comience automáticamente una búsqueda de frecuencias recibidas. (vea "Selección de modo de frecuencia y modo de preset" en pág. 80)
- Mientras mantiene pulsado el botón SHIFT, use el botón ◀◀ para activar/desactivar la función auto cue. (vea "Función auto cue" en pág. 71)
- Mientras mantiene pulsado el botón SHIFT, use el botón ▶▶ para activar/desactivar la función auto ready. (vea "Función auto ready" en pág. 72)

### Panel trasero

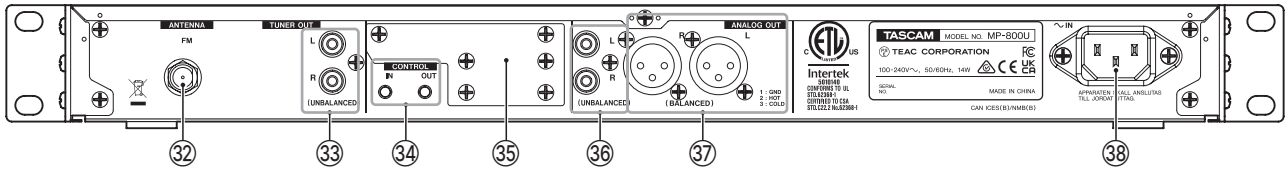

- ③② **Conector ANTENNA: FM**  
 Conecte aquí la antena FM incluida.  
 Extienda la antena y sujétela a un marco de ventana, pared u otra superficie que le ofrezca una mejor recepción de señal.
- ③③ **Tomas TUNER OUT**  
 Estas salidas analógicas en formato RCA le permiten emitir el sonido del sintonizador.  
 El nivel de salida nominal por defecto son  $-10$  dBV (ajuste de nivel de salida del sintonizador en OFF), pero también puede reducirlo en pasos de 1 dB hasta  $-28$  dBV (ajuste de nivel de salida de sintonizador  $-18$  dB). (vea "Ajuste del nivel de salida" en pág. 84)
- ③④ **Tomas CONTROL: IN/OUT**  
 Estas tomas stereo mini son para la entrada y salida de control.  
 Conecte aquí interruptores y pilotos LED, por ejemplo. (vea "Uso de las tomas CONTROL IN/OUT" en pág. 85)
- ③⑤ **Ranura para tarjetas opcionales**  
 Esta ranura permite la instalación de una tarjeta Ethernet (opcional).
- ③⑥ **Tomas ANALOG OUT (UNBALANCED) L/R**  
 Salidas analógicas en formato RCA.  
 El nivel de salida nominal por defecto son  $-10$  dBV (ajuste de nivel de salida analógico en OFF), pero puede reducirlo en incrementos de 1 dB hasta  $-28$  dBV (ajuste de nivel de salida analógico en  $-18$  dB). (vea "Ajuste del nivel de salida" en pág. 84)
- ③⑦ **Tomas ANALOG OUT (BALANCED) L/R**  
 Esto son salidas analógicas balanceadas en formato XLR.  
 El nivel de salida nominal por defecto es  $+4$  dBu (ajuste de nivel de salida analógico en OFF), pero puede reducirlo en incrementos de 1 dB hasta  $-14$  dBu (ajuste de nivel de salida analógico en  $-18$  dB). (1: masa, 2: activo, 3: pasivo)  
 (vea "Ajuste del nivel de salida" en pág. 84)
- ③⑧ **Conector AC IN**  
 Conecte aquí el cable de alimentación incluido.

### Control remoto inalámbrico (TASCAM RC-MP800)

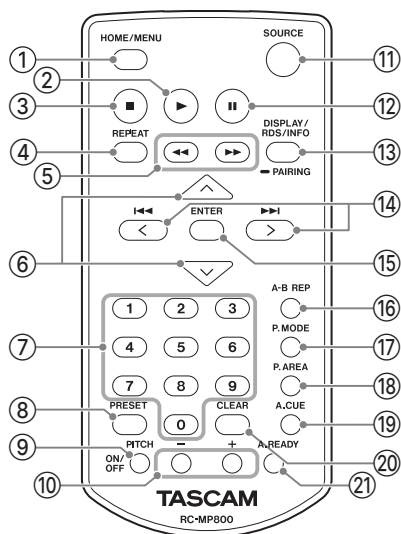

#### ① Botón HOME/MENU

Tiene la misma función que el botón HOME/MENU de la unidad principal.

#### ② Botón ▶

Tiene la misma función que el botón PLAY de la unidad principal.

#### ③ Botón ■

Tiene la misma función que el botón STOP de la unidad principal.



#### ④ Botón REPEAT

Púlselo para activar/desactivar la función de reproducción repetida. (vea "Ajustes ordinarios de reproducción repetida" en pág. 70)

#### ⑤ Botones ◀◀/▶▶

- Mantenga pulsados estos botones para un rebobinado/avance rápido. (vea "Búsqueda adelante y atrás" en pág. 69)
- Cuando la fuente activa sea FM, púlselo para buscar de forma automática frecuencias recibidas para ese modo de frecuencia. (vea "Selección de modo de frecuencia y modo de preset" en pág. 80)

#### ⑥ Botones ▲/▼

- Cuando la fuente activa sea USB o SD y la zona de reproducción sea carpeta (aparece el icono ) , pulse el botón  para acceder a la pantalla de navegador en la que podrá elegir los ficheros y carpetas. Cuando esta pantalla de navegador ya esté activa, este botón le hará retroceder un nivel de carpeta. (vea "Zona de reproducción" en pág. 66)
- Cuando la fuente activa sea FM pulse el botón ▲ o ▼ para elegir un preset de emisora.
- Cuando esté activa una pantalla de ajuste Menu, pulse el botón ▲ para subir un nivel por la estructura del menú.
- El botón ▼ tiene la misma función que el botón ENTER del control remoto.

#### ⑦ Botones numéricos (0-9)

- Cuando la fuente activa sea USB o SD, podrá usar estos botones numéricos para elegir pistas de acuerdo a sus números. (vea "Selección directa de pistas" en pág. 67)
- Cuando la fuente activa sea FM, mantenga pulsados estos botones para recargar presets de emisoras.

#### ⑧ Botón PRESET

- Cuando la fuente activa sea FM, púlselo para programar presets de emisoras manualmente. (vea "Ajuste manual de presets de emisoras de radio" en pág. 81)
- Cuando la fuente activa sea FM, manténgalo pulsado para programar automáticamente presets de emisoras. (vea "Ajuste automático de presets de emisoras de radio" en pág. 81)

#### ⑨ Botón PITCH ON/OFF

Esto activa/desactiva la función de control de tono. (vea "Función de control de tono" en pág. 72)

#### ⑩ Botones PITCH +/-

Use estos botones para ajustar el valor de control de tono. (vea "Función de control de tono" en pág. 72)

#### ⑪ Botón SOURCE

Tiene la misma función que el botón SOURCE de la unidad principal. (vea "Selección de la fuente de reproducción" en pág. 64)

#### ⑫ Botón ||

Tiene la misma función que el botón PAUSE de la unidad principal.

#### ⑬ Botón DISPLAY/RDS/INFO [PAIRING]

- Púlselo durante la reproducción para ver distintas informaciones. (vea "Indicación de tiempo e información de texto" en pág. 75)
- Cuando la fuente activa sea BLUETOOTH, manténgalo pulsado para activar el modo de pareamiento Bluetooth. Púlselo durante el pareamiento para finalizar ese proceso. (vea "Sincronización o pareamiento" en pág. 76)
- Ignore lo referente a RDS y INFO del control remoto. (Las funciones RDS y INFO no están operativas en esta unidad).

### ⑭ Botones |◀◀/▶▶| [◀/▶]

- Cuando la fuente activa sea USB o SD , púselos para saltar entre las pistas. (vea "Salto a una pista anterior o posterior" en pág. 67)
- La operación que se realice después de la selección dependerá del ajuste de la función auto cue. (vea "Función auto cue" en pág. 71)
- Cuando la fuente activa sea USB o SD y la zona de reproducción sea carpeta (aparece el icono ) , use estos botones para desplazarse entre pistas y carpetas. (vea "Zona de reproducción" en pág. 66)
- Cuando la fuente activa sea FM, use estos botones para cambiar la frecuencia recibida. (vea "Sintonización de emisoras" en pág. 80)
- Cuando esté activa la pantalla de menú, use estos botones para elegir elementos y cambiar sus valores de ajuste. (vea "Operaciones básicas de la pantalla Menu" en pág. 59)

### ⑮ Botón ENTER

Cuando esté activa una pantalla de ajuste de Menu, pulse en él para confirmar los ajustes y valores.

### ⑯ Botón A-B REP

Cuando la fuente activa sea USB o SD, púselo para ajustar los puntos inicial (A) y final (B) de la función de repetición A-B. (vea "Ajustes de reproducción repetida A-B" en pág. 70)

### ⑰ Botón P.MODE

Pulse este botón para ir pasando por los distintos modos de reproducción (continuo, único y aleatorio). (vea "Modos de reproducción" en pág. 69)

### ⑱ Botón P.AREA

Cuando la fuente activa sea USB o SD, pulse este botón para ajustar la zona de reproducción. (vea "Ajuste de la zona de reproducción" en pág. 66)

### ⑲ Botón A.CUE

Esto activa/desactiva la función auto cue. (vea "Función auto cue" en pág. 71)

### ⑳ Botón CLEAR

Tiene la misma función que el botón CLEAR de la unidad principal.

### ㉑ Botón A.READY

Esto activa/desactiva la función auto ready. (vea "Función auto ready" en pág. 72)

### Pantalla inicial

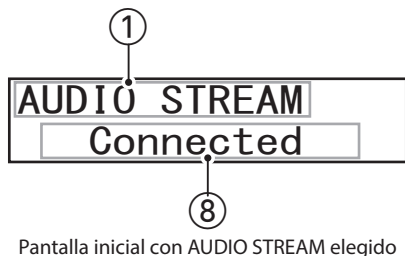
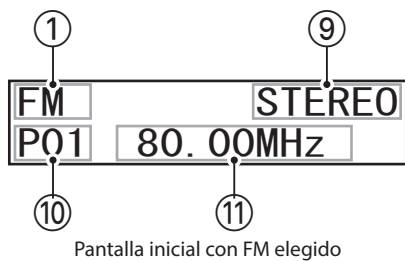
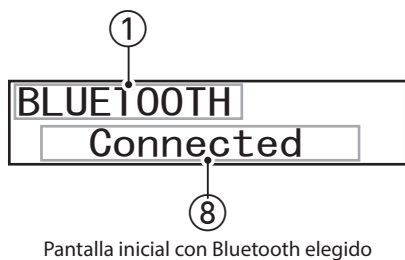
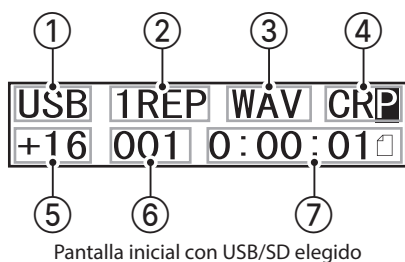

- ① **Fuente activa**  
Le muestra el nombre de la fuente de entrada activa. (vea "Selección de la fuente de reproducción" en pág. 64)
  - ② **Estado de reproducción repetida**  
Esto le muestra el modo de reproducción y el modo de repetición. (vea "Modos de reproducción" en pág. 69) (vea "Función de reproducción repetida" en pág. 70)
  - ③ **Formato de fichero de reproducción**  
Cuando la fuente activa sea USB/SD, esto le mostrará el formato del fichero de reproducción.
  - ④ **Estado de ajuste de la función de reproducción**  
Aparecen las funciones de reproducción que están activas.  
C: Aparece cuando está activa la función auto cue  
R: Aparece cuando está activa la función auto ready  
P: Aparece cuando está activa la función power-on-play
  - ⑤ **PITCH (control de tono)**  
Si la función de control de tono está activa, aquí aparecerá el valor de ajuste de tono. (vea "Función de control de tono" en pág. 72)
  - ⑥ **Número de pista**  
Le muestra el número de la pista que esté siendo reproducida.
  - ⑦ **Tiempo transcurrido desde el principio de la pista**  
Le muestra el tiempo transcurrido desde el principio de la pista activa (horas: minutos: segundos).  
Cuando la unidad esté detenida aparecerá "STOP".
  - ⑧ **Estado de conexión**  
Cuando la fuente activa sea "BLUETOOTH", esto mostrará el estado de conexión con otros dispositivos Bluetooth, así como otros mensajes.  
Cuando la fuente activa sea "AUDIO STREAM", esto mostrará el estado de conexión con el ordenador y otros mensajes.
  - ⑨ **Modo FM**  
Si la fuente activa es "FM", esto le indicará si la recepción es stereo o mono.
- | Indicador | Significado   |
|-----------|---|
| Ninguno   | No es posible la recepción stereo. La unidad está recibiendo en mono. |
| STEREO    | La unidad recibe en stereo.   |
| MONO      | La unidad recibe en mono porque el modo FM está ajustado a MONO.      |
- ⑩ **Número de preset**  
Cuando la fuente activa sea FM en el modo de preset, aquí aparecerá el número de preset.
  - ⑪ **Frecuencia recibida**  
Cuando la fuente activa sea FM, aquí verá la frecuencia recibida.

### Estructura del menú

Pulse el botón HOME/MENU de la unidad principal o el botón MENU del control remoto para acceder a la pantalla Menu.  
Aquí puede ver los distintos elementos del menú.

Elemento de menú	Función	Página
APS Setting	Ahorro de energía	vea pág. 86
A.Out Att.	Atenuación de salida analógica	vea pág. 84
Tuner Out Att.	Atenuación de salida del sintonizador	vea pág. 84
Resume Setting	Continuación de reproducción	vea pág. 74
CALL Mode	Ajuste on/off de función Call	vea pág. 72
Inc. Play	Reproducción consecutiva	vea pág. 75
Auto Cue Level	Nivel auto cue	vea pág. 71
Fade-in	Tiempo de fundido de entrada	vea pág. 73
Fade-out	Tiempo de fundido de salida	vea pág. 73
Key Original	Función de clave original	vea pág. 73
Tuner Out Sel.	Salida de sonido de emisora	vea pág. 82
Information	Información sobre la unidad	vea pág. 86
IR Remote Lock	Bloqueo del control remoto por infrarrojos	vea pág. 64
BT Remote Lock	Bloqueo del control remoto Bluetooth	vea pág. 64
Control I/O	Selección de función de control	vea pág. 85
Network Set. (Cuando instale una tarjeta de control Ethernet IF-E100 (opcional))	Ajustes de red	Para más detalles, vea el Manual del IF-E100.
Factory Preset	Restauración de valores de fábrica	vea pág. 86

#### NOTA

Los ajustes de todos los elementos de menú quedan memorizados cuando apague la unidad.

### Operaciones básicas de la pantalla Menu

A continuación puede ver las operaciones que puede realizar en la pantalla Menu.

#### Selección de elementos (desplazamiento vertical en la página)

Gire el dial MULTI JOG en la unidad principal.  
Use los botones ◀◀/▶▶ [⟨/⟩] del control remoto.

#### Confirmación de un elemento seleccionado

Pulse el dial MULTI JOG en la unidad principal.  
Pulse el botón ENTER del control remoto.

#### Acceso a un submenú que no aparece en pantalla

Pulse el dial MULTI JOG en la unidad principal.  
Pulse el botón ENTER del control remoto.

#### Selección de un elemento en un submenú

Gire el dial MULTI JOG en la unidad principal.  
Use los botones ◀◀/▶▶ [⟨/⟩] del control remoto.

#### Retroceso de un nivel en un menú

Pulse el botón BACK [PAIRING] en la unidad principal.  
Pulse el botón ^ del control remoto.

#### Retorno directo a la pantalla inicial desde pantalla de menú

Pulse el botón HOME/MENU en la unidad principal.

### Procesos operativos del menú

En este ejemplo le explicamos cómo ajustar la función de atenuación de salida analógica.

1. Pulse el botón HOME/MENU de la unidad principal o MENU del control remoto para acceder a la pantalla Menu.



Elemento de menú APS Setting

2. Gire el dial MULTI JOG de la unidad principal o use los botones ◀◀/▶▶ [⟨/⟩] del control remoto para elegir el elemento.



A.Out Att. seleccionado

3. Pulse el dial MULTI JOG de la unidad principal o el botón ENTER del control remoto para acceder a las distintas pantallas de ajustes.



Pantalla A.Out Att. activa

4. Gire el dial MULTI JOG de la unidad principal o use los botones ◀◀/▶▶ [⟨/⟩] del control remoto para cambiar el ajuste.
5. Pulse el dial MULTI JOG de la unidad principal o el botón ENTER del control remoto para confirmar el ajuste y volver a la pantalla Menu.
6. Repita los pasos 2 a 5 para ajustar cada elemento.
7. Pulse el botón BACK [PAIRING] de la unidad principal o el botón ^ del control remoto para volver a la pantalla inicial.

# 3 – Preparativos

## Conexiones

Aquí puede ver un ejemplo de las conexiones del MP-800U.

### Precauciones a tomar antes de realizar ninguna conexión

- Lea los manuales de los dispositivos a conectar antes de realizar la conexión y conéctelos correctamente.
- Antes de realizar ninguna conexión, apague (standby) todos los aparatos que vaya a conectar.
- Instale todos los dispositivos conectados, incluyendo esta unidad, de forma que estén conectados a la misma salida de corriente o regleta. Cuando utilice una regleta, asegúrese de usar una con suficiente capacidad (grosor de cable) como para minimizar posibles fluctuaciones de la corriente.

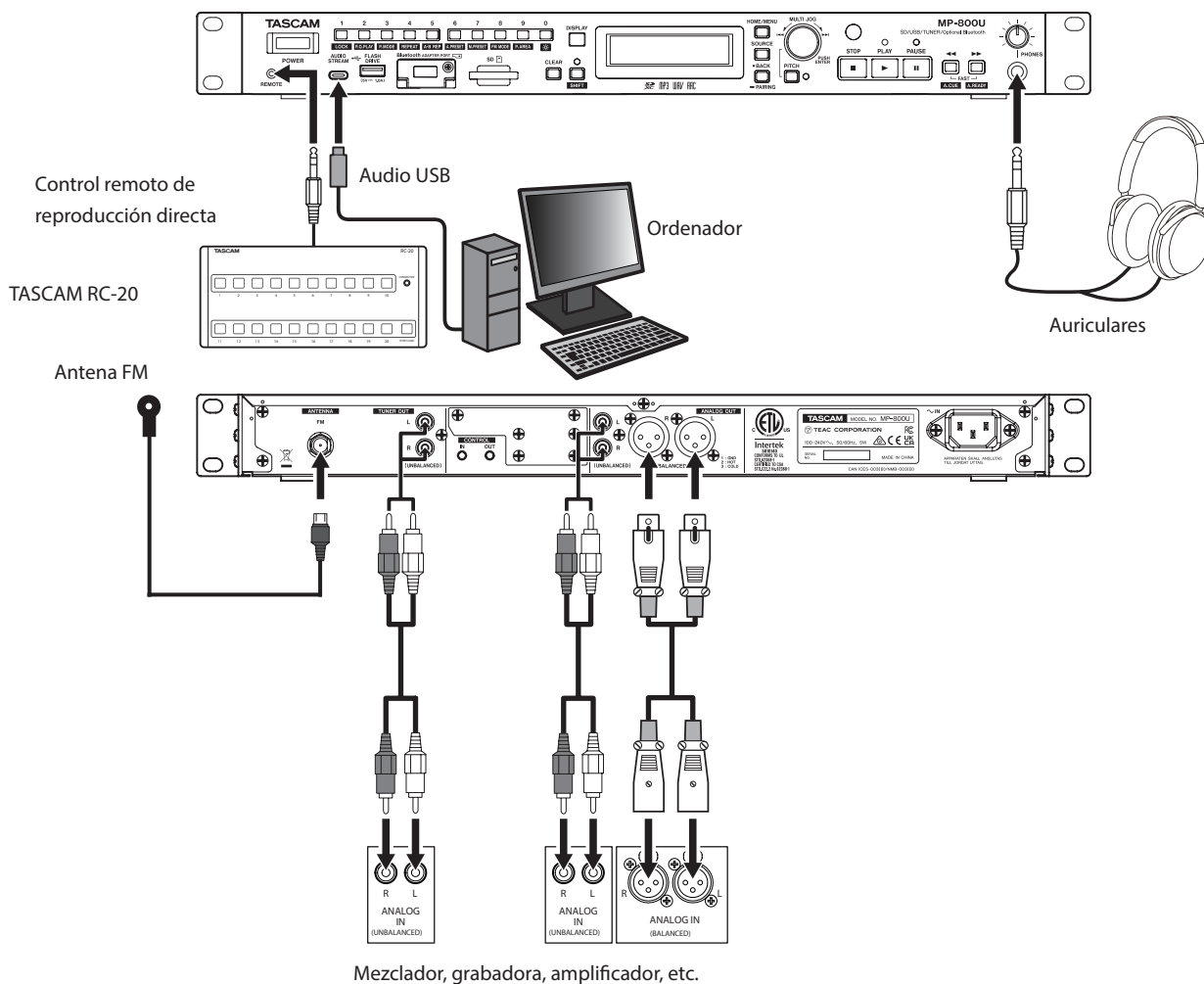

### Preparativos del control remoto

#### Instalación de las pilas

1. Abra la tapa de la parte trasera.
2. Introduzca dos pilas de tipo AAA, asegurándose de mantener la polaridad ⊕ y ⊖ correcta.
3. Cierre la tapa.

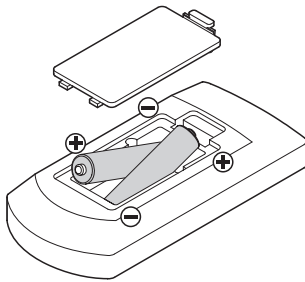

#### Cuándo debe sustituir las pilas

Sustituya ambas pilas por unas nuevas cuando la distancia a la que puede usar el mando a distancia con respecto a la unidad se reduzca considerablemente o si la unidad ya no responde a la pulsación de los botones.

#### Precauciones con las pilas

El uso incorrecto de una pila puede dar lugar a averías. Lea y cumpla escrupulosamente con todas las indicaciones de seguridad que aparecen en la propia pila. (vea "PRECAUCIONES ACERCA DE LAS PILAS" en Guía de seguridad)

### Uso del control remoto inalámbrico

Vea "Control remoto inalámbrico (TASCAM RC-MP800)" en pág. 56 para conocer la función de sus botones.

Cuando use el control remoto, apúntelo hacia el receptor que hay en la unidad y úselo dentro del rango siguiente.

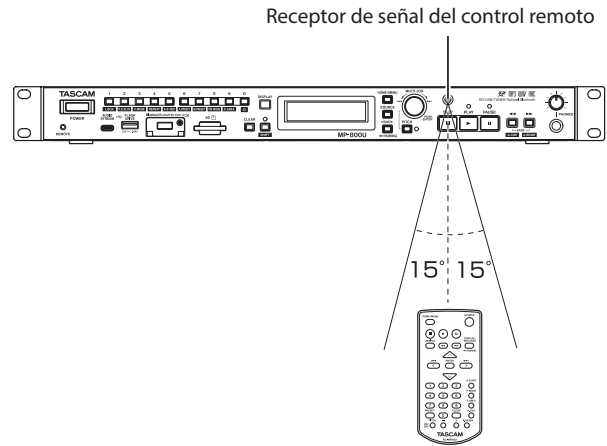

#### Rango operativo del control remoto

En un ángulo de  $\pm 15^\circ$  en la parte frontal: 5 m

##### ATENCIÓN

- Si no va a usar el control remoto durante un tiempo (un mes o más), extraiga sus pilas.
- En caso de fuga del electrolito, limpie cualquier resto que quede en el receptáculo e introduzca unas pilas nuevas.

##### NOTA

- Es posible que no pueda usar el mando si existen obstáculos.
- Cuando use otros dispositivos que puedan ser controlados por infrarrojos, el uso de este control remoto puede hacer que esos otros aparatos se comporten de forma errática.

### Instalación de un adaptador Bluetooth (opcional)

1. Apague la unidad.
2. Use un destornillador Phillips (+) para quitar el tornillo de seguridad y abra la tapa del Bluetooth ADAPTER PORT (①).

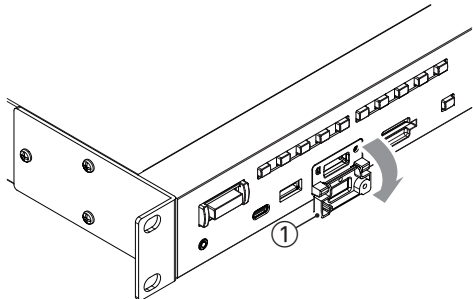

3. Extraiga el conector (②).

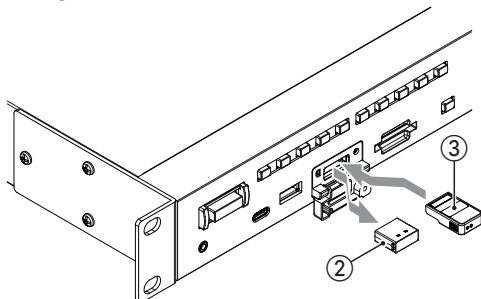

4. Introduzca un adaptador Bluetooth AK-BT2 (③) en el Bluetooth ADAPTER PORT. (Introduzca el AK-BT2 con su conector hacia abajo).
5. Cierre la tapa del Bluetooth ADAPTER PORT (①). Círrrela hasta que haga clic para indicar que ha quedado en su sitio.

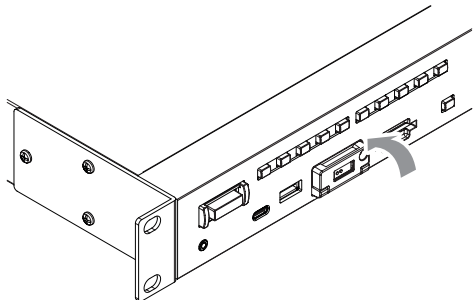

### Uso del tornillo de seguridad

Puede usar el tornillo de seguridad para bloquear la tapa del puerto de adaptador Bluetooth.

Use un destornillador Phillips (+) para colocar/quitar ese tornillo.

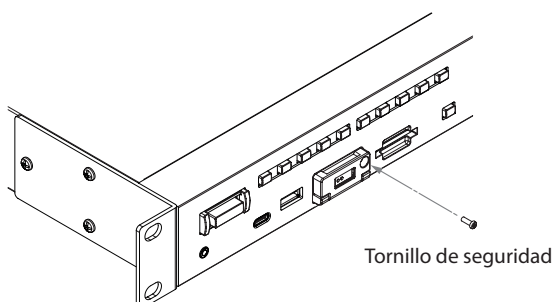

### Encendido y apagado de la unidad

Pulse el interruptor POWER del panel frontal de la unidad.



Pantalla de arranque



Pantalla inicial

Después de que la unidad arranque y aparezca la pantalla de arranque, aparecerá la pantalla inicial.

### Apagado de la unidad

No es necesario que haga ninguna operación especial.

Pulse de nuevo el interruptor POWER para apagar la unidad.

#### ATENCIÓN

No apague la unidad ni desconecte el cable de alimentación mientras la unidad esté funcionando (en reproducción). El hacerlo podría producir la pérdida de datos y la aparición de ruidos fuertes a través de los monitores, capaces de dañar el equipo y sus oídos.

### Ajuste del brillo de la pantalla

Pulse el botón 0 (ajuste de brillo ) mientras mantiene pulsado el botón SHIFT para ajustar el brillo de la pantalla y de los LED.

Puede cambiar el brillo de forma consecutiva con cada pulsación del botón.

Pantalla	:	▶ Normal	→ Algo tenue	→ Tenue	→ Apagada
Indicadores	:	▶ Normal	→ Alto tenue	→ Tenue	→ Tenue

---

## Inserción y extracción de tarjetas SD

---

### Inserción de tarjetas SD

Introduzca una tarjeta SD en la ranura de tarjetas SD del panel frontal de esta unidad para permitir la reproducción.

#### NOTA

Las tarjetas SD pueden ser introducidas con la unidad tanto encendida como apagada.

- Introduzca la tarjeta SD con la orientación correcta.
- La etiqueta debe quedar hacia arriba y el conector debe ser totalmente introducido en la parte del fondo.

---

### Extracción de tarjetas SD

Apague la unidad o detenga cualquier operación que esté en marcha antes de extraer una tarjeta SD.

#### ATENCIÓN

Nunca extraiga la tarjeta SD con la unidad en marcha (incluyendo la reproducción). El no hacer esto puede dar lugar a una pérdida de datos y a la aparición de fuertes ruidos en los monitores, capaces de dañar los equipos y sus propios oídos.

1. Empuje suavemente en la propia tarjeta SD para hacer que un resorte la expulse ligeramente.
2. Extraiga completamente la tarjeta SD.

---

## Conexión y desconexión de dispositivos USB flash

---

### Conexión de dispositivos USB flash

Conecte un dispositivo USB flash al puerto USB FLASH DRIVE del panel frontal de la unidad para permitir la reproducción con él.

#### NOTA

Puede conectar y desconectar unidades USB flash con la unidad tanto encendida como apagada.

---

### Desconexión de dispositivos USB flash

Apague la unidad o detenga la operación en marcha antes de desconectar una unidad USB flash.

#### ATENCIÓN

Nunca desconecte una de estas unidades cuando la unidad esté en marcha (incluyendo en reproducción). El no hacer esto puede dar lugar a una pérdida de datos y a la aparición de fuertes ruidos en los monitores, capaces de dañar los equipos y sus propios oídos.

### Ajuste de la recepción del control remoto

De cara a evitar posibles errores, puede configurar la unidad para que no acepte órdenes del control remoto.

Use los elementos IR Remote Lock y BT Remote Lock de la pantalla de menú para elegir si quiere que la unidad acepte órdenes del control remoto. (Por defecto la recepción no estará bloqueada).

#### NOTA

- Si el ajuste de recepción del control remoto es "Lock", en pantalla aparecerá "IR Remote Locked" o "BT Remote Locked" cuando pulse un botón en el control remoto.
- El ajuste on/off de recepción del control remoto queda memorizado incluso cuando apague la unidad.

### Funciones de bloqueo del panel

Pulse el botón 1 [LOCK] mientras mantiene pulsado el botón SHIFT para activar/desactivar la función de bloqueo de panel, que desactiva el funcionamiento de los botones del panel frontal.

Cuando el panel esté bloqueado, si trata de usar alguno de los botones del panel frontal (a excepción de SHIFT y 1 [LOCK]) en pantalla aparecerá el mensaje "Panel Locked".

#### NOTA

- Incluso cuando el panel esté bloqueado, las operaciones del control externo serán recibidas a través de las tomas CONTROL I/O del panel trasero, desde la app de control remoto y vía Ethernet.
- El control remoto usando una app de control remoto requiere la instalación de un adaptador Bluetooth TASCAM AK-BT2 (opcional).
- El control externo vía Ethernet requiere la instalación de una tarjeta TASCAM IF-E100 (opcional).
- Incluso cuando esté bloqueado el panel, la unidad podrá recibir órdenes y operaciones desde el control remoto. No obstante, este comportamiento depende del ajuste del elemento IR Remote Lock de la pantalla de menú.
- El ajuste on/off del bloqueo del panel queda memorizado incluso cuando apague la unidad.

### Selección de la fuente de reproducción

Use el botón SOURCE de la unidad principal o del control remoto para elegir la fuente de reproducción.

1. Pulse el botón SOURCE para acceder a la pantalla de selección de fuente.
2. Pulse el botón SOURCE para elegir la fuente a usar.  
El pulsar el botón SOURCE hará que vaya pasando cíclicamente por las distintas opciones en el orden siguiente.
  - Pantalla de selección de fuente

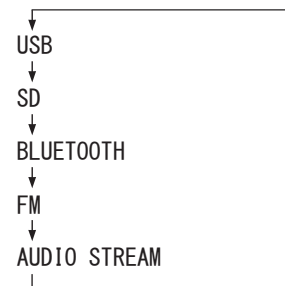

Orden de cambio de fuente activa

#### NOTA

También puede realizar la selección girando el dial MULTI JOG de la unidad principal o usando los botones ◀◀/▶▶ [⟨/⟩] del control remoto.

3. Pulse el dial MULTI JOG de la unidad principal o el botón ENTER del control remoto para confirmar el ajuste.
4. En la zona de fuente activa de la pantalla inicial aparecerá el nombre de la fuente elegida (USB, SD, BLUETOOTH, FM o AUDIO STREAM).

#### NOTA

- Si pulsa el botón SOURCE durante la reproducción o pausa de un fichero de un dispositivo USB flash o tarjeta SD, en pantalla aparecerá el mensaje "Now playing!" y no podrá acceder a la pantalla de selección de fuente. Detenga la reproducción antes de hacer este cambio.
- Cuando cambie la fuente activa de BLUETOOTH o AUDIO STREAM a otra fuente de entrada, la fuente anterior no se detendrá incluso aunque esté en reproducción o pausa. (La escucha de una señal audio Bluetooth requiere un adaptador Bluetooth TASCAM AK-BT2 (opcional)).
- El ajuste de modo de reproducción no se borrará cuando cambie la fuente activa.

Aquí le explicamos las funciones para la reproducción de ficheros audio almacenados en tarjetas SD y dispositivos USB flash.

Aquí vamos a asumir que ya hay una tarjeta SD o unidad USB flash cargada en la unidad y que contiene ficheros audio, que la unidad está encendida y que ha ajustado correctamente la fuente activa. (vea "Selección de la fuente de reproducción" en pág. 64)

## Ficheros que pueden ser reproducidos

Esta unidad puede reproducir ficheros de los formatos siguientes.

Ficheros que pueden ser reproducidos	Formatos de fichero
AAC	.m4a, .M4A
MP3	.mp3, .MP3
WAV	.wav, .WAV

### NOTA

- Para más información acerca de las frecuencias de muestreo y velocidades de bits que pueden ser reproducidas, vea "Formatos de ficheros de reproducción" en pág. 89". (vea "Soportes y formatos" en pág. 89)
- La pantalla de esta unidad solo puede visualizar caracteres alfanuméricos de media anchura (caracteres ASCII). Si un nombre de fichero usa caracteres japoneses, chinos u otros que no sean ASCII, la reproducción será posible pero esos caracteres serán sustituidos en pantalla por símbolos "\*".
- Los ficheros MP3 son reconocidos por su extensión ".mp3". Por ello, añada siempre el sufijo ".mp3" al nombre del fichero. Esta unidad no puede reproducir ficheros sin esa extensión. Además, esta unidad no puede reproducir ficheros que tengan el sufijo ".mp3" pero que no tengan el formato MP3.
- Los ficheros WAV son reconocidos por su extensión ".wav". Por ello, añada siempre el sufijo ".wav" al nombre del fichero. Esta unidad no puede reproducir ficheros sin esa extensión. Además, esta unidad no puede reproducir ficheros que tengan el sufijo ".wav" pero que no tengan el formato WAV.
- Aquellos dispositivos que contengan más de 999 ficheros o 50 carpetas es posible que no puedan ser reproducidos correctamente.
- Dependiendo de la condición en la que esté el dispositivo, puede que se produzcan saltos en la reproducción o que esta no sea posible.

## Pistas y carpetas en tarjetas SD y unidades USB flash

Esta unidad gestiona los ficheros audio existentes en tarjetas SD y unidades USB flash como "pistas".

Algunas tarjetas SD y unidades USB flash almacenan los ficheros en carpetas de la misma forma que son gestionados por los ordenadores. Algunos también almacenan varias subcarpetas dentro de una carpeta, creando así una estructura multinivel.

Esta unidad asigna números de pista a los ficheros audio para su gestión. Estos números son asignados en el orden siguiente.

1. Los ficheros reproducibles de cada carpeta son ordenados en orden Unicode. Las carpetas, incluyendo las vacías y las que no contengan ficheros reproducibles, son también ordenadas en orden Unicode.
2. Si la carpeta raíz contiene ficheros reproducibles, a esos ficheros se les asignan los primeros números.
3. Una vez que hayan sido asignados números a todos los ficheros reproducibles de la carpeta raíz, si hay ficheros reproducibles en subcarpetas, serán asignados números a dichos ficheros
4. Si existen más subcarpetas a un nivel inferior que contengan también ficheros reproducibles, a dichos ficheros se les asignarán números. En caso de que no haya carpetas en un nivel inferior, la unidad buscará carpetas en el mismo nivel y asignará números a los ficheros de dichas carpetas.

Durante la reproducción continua de tarjetas SD o dispositivos USB flash, las pistas serán reproducidas en orden numérico.

Las carpetas y ficheros son ordenados en UNICODE.

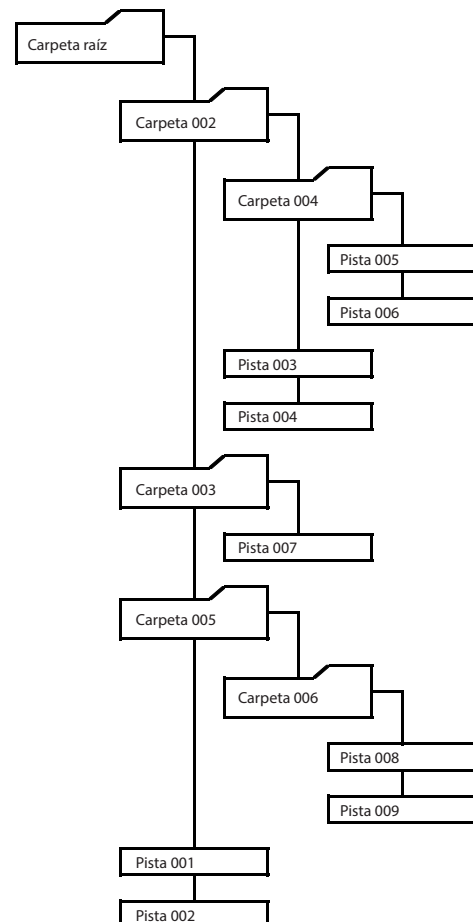

Ejemplo de estructura de fichero y carpeta

### Zona de reproducción

El rango de pistas que puede ser seleccionado para la reproducción en la pantalla inicial es conocido como "zona de reproducción".

Cuando use tarjetas SD y dispositivos USB flash, podrá ajustar carpetas como zona de reproducción.

Esta limitación de la zona de reproducción hace que la selección de pistas de reproducción sea más sencilla cuando existan muchos ficheros grabados en una tarjeta SD o dispositivo USB flash.

### Ajuste de la zona de reproducción

Cuando la fuente activa sea USB o SD, para ajustar la zona de reproducción, pulse el botón 9 [P.AREA] mientras pulsa el botón SHIFT o pulse el botón P.AREA en el control remoto.

Zona reprod.	ícono de carpeta	Significado
All	No aparece	Reproduce todos los ficheros del soporte.
Folder	Indicador	Reproduce todos los ficheros de la carpeta que contenga el fichero activo.

Cuando la zona de reproducción sea carpeta, aparecerá el ícono  aparecerá en el lado derecho de la pantalla inicial.

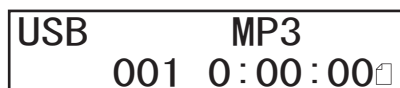

### Operaciones básicas de reproducción

Aquí vamos a explicarle cómo elegir pistas si hay varias pistas en la zona de reproducción de la fuente activa cuando sea USB o SD.

En esta explicación asumimos que ya ha realizado las conexiones necesarias, ha encendido la unidad, cargado una tarjeta o unidad que contenga ficheros audio, elegido la fuente activa y que está activa la pantalla inicial.

### Reproducción de pistas

Pulse el botón PLAY en la unidad principal o  en el control remoto para iniciar la reproducción.

### Parada de reproducción

Pulse el botón STOP de la unidad principal o el botón  del control remoto.

Cuando la función resume (continuación) esté activa, la reproducción se detendrá en ese punto y el número de pista y la información de tiempo mostrarán el punto de continuación.

Cuando la función resume esté desactivada, la reproducción se detendrá al principio de la pista y aparecerá "0:00:00" como tiempo transcurrido de pista.

Si el tipo de información visualizado no es el tiempo transcurrido de pista, esa indicación variará dependiendo del tipo.

### Pausa de reproducción

Pulse el botón PAUSE de la unidad principal o el botón  del control remoto.

## Selección de pistas para la reproducción



Aquí vamos a explicarle cómo elegir pistas si hay varias pistas en la zona de reproducción de la fuente activa cuando sea USB o SD.



Las dos formas de elegir pistas son moviéndose (saltando) hacia adelante/atrás por el número de pista o especificando directamente un número de pista.



### NOTA

Si la fuente activa es USB o SD y la zona de reproducción sea carpeta (aparece el icono ) , no podrá usar los botones numéricos de la unidad principal ni del control remoto para designar las pistas.



## Salto a una pista anterior o posterior

Gire el dial MULTI JOG de la unidad principal o use los botones   [ $\leftarrow/\rightarrow$ ] del control remoto para saltar a una pista anterior o siguiente.

- Durante la reproducción de una pista, gire el dial MULTI JOG a la izquierda o pulse el botón  [ $\leftarrow$ ] del control remoto para volver al principio de la pista. Cuando ya esté al principio, gire el dial MULTI JOG a la izquierda o pulse el botón  [ $\leftarrow$ ] del control remoto para saltar al principio de la pista anterior.
- Cuando esté al principio o a mitad de una pista, gire el dial MULTI JOG a la derecha o pulse el botón  [ $\rightarrow$ ] del control remoto para saltar al principio de la siguiente pista.



Tras elegir una pista, pulse el botón PLAY de la unidad principal o el botón  del control remoto para iniciar su reproducción. Si quiere activar la pausa al principio de la pista elegida, en lugar de pulsar el botón PLAY de la unidad principal o el botón  del control remoto, pulse el botón PAUSE de la unidad principal o el botón  del control remoto. La operación que sea ejecutada tras la selección dependerá del ajuste de la función auto cue. (vea "Función auto cue" en pág. 71)

### NOTA

- Sólo pueden ser reproducidas las pistas de la zona de reproducción activa.
- En la pantalla aparecerá el número de pista, nombre del fichero y otros datos sobre el fichero elegido para la reproducción.
- Gire el dial MULTI JOG o use los botones   [ $\leftarrow/\rightarrow$ ] del control remoto de la forma necesaria para moverse entre las pistas.

## Selección directa de pistas

Puede usar los botones numéricos de la unidad principal y del control remoto para introducir directamente los números de pista. Los números de pista pueden estar formados por hasta 3 dígitos.

1. Use el teclado numérico de la unidad principal o del control remoto para introducir el número de pista. Introduzca los dígitos del número de pista en orden, empezando por el superior. Ajuste con tres dígitos.  
Ejemplo 1: para la pista 105, teclee 1  $\rightarrow$  0  $\rightarrow$  5  
Ejemplo 2: para la pista 4, teclee 0  $\rightarrow$  0  $\rightarrow$  4
2. Pulse el botón PLAY de la unidad principal o el botón  del control remoto. La pista seleccionada comenzará su reproducción. También puede iniciar la reproducción pulsando el dial MULTI JOG de la unidad principal o el botón ENTER del control remoto.
3. Pulse el botón STOP de la unidad principal o el botón  del control remoto para finalizar el proceso de introducción de número de pista y volver a la pantalla normal.

### NOTA

- Si se equivoca al introducir el número, puede pulsar el botón CLEAR para eliminar el valor introducido.
- El número más alto que puede ser visualizado para la pista activa es el 999.
- En el modo aleatorio (random) no podrá usar el teclado numérico para configurar las pistas.
- No podrá introducir números de pista que no existan.

## Desplazamiento entre carpetas y pistas

Cuando la fuente activa sea USB o SD y la zona de reproducción sea carpeta (aparece el icono ) , podrá ajustar la carpeta seleccionada (carpeta activa) como la zona de reproducción.

En los pasos siguientes puede elegir una pista y ajustar la carpeta que la contenga como la carpeta activa.

1. Elija USB o SD como la fuente activa. (vea "Selección de la fuente de reproducción" en pág. 64)
2. Ajuste la zona de reproducción a carpeta (aparece el icono ) . (vea "Ajuste de la zona de reproducción" en pág. 66)

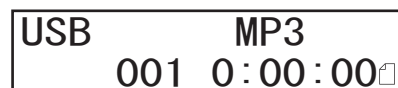

## 4 – Reproducción SD/USB

3. Pulse el botón BACK/PAIRING de la unidad principal o el botón  $\wedge$  del control remoto para acceder a la pantalla BROWSE en la que podrá elegir pistas y carpetas.

En la línea superior de la pantalla inicial aparecerá el nombre del fichero activo, y el carácter  $\square$  parpadeará.

USB File001. MP3  
001 0:00:00  $\square$

### NOTA

- Para cancelar la selección de pista/carpetas, pulse el botón CLEAR de la unidad principal o del control remoto.
  - Si elige una carpeta que no contiene ningún fichero audio, en la pantalla aparecerá "NO FILE". En ese momento, si gira el dial MULTI JOG de la unidad principal o pulsa los botones  $\lll / \ggg$  [ $\ll / \gg$ ] del control remoto, aparecerá el nombre del fichero activo y la unidad no se moverá. Si ocurre esto, pulse el botón CLEAR de la unidad principal o del control remoto para cancelar la selección y después, vuelva a probar.
4. Gire el dial MULTI JOG de la unidad principal o use los botones  $\lll / \ggg$  [ $\ll / \gg$ ] del control remoto para elegir pistas y carpetas.

USB File001. MP3  
001 0:00:00  $\square$



USB File002. MP3  
001 0:00:00  $\square$



USB Folder002  
001 0:00:00  $\square$



USB Folder003  
001 0:00:00  $\square$



USB Folder005  
001 0:00:00  $\square$



5. Cuando haya elegido una carpeta y el icono  $\square$  esté parpadeando, pulse el dial MULTI JOG de la unidad principal o el botón ENTER del control remoto para avanzar un nivel.

USB Folder002  
001 0:00:00  $\square$



USB Folder004  
001 0:00:00  $\square$

### AVISO

- Para desplazarse un nivel hacia abajo, elija una carpeta y pulse el dial MULTI JOG de la unidad principal o el botón ENTER del control remoto.
  - Para retroceder un nivel, pulse el botón BACK [PAIRING] de la unidad principal o el botón  $\wedge$  del control remoto.
6. Para que comience la reproducción desde el principio del fichero elegido cuando haya elegido una pista y el icono  $\square$  esté parpadeando, pulse el botón PLAY de la unidad principal o el botón  $\blacktriangleright$  del control remoto. Para reiniciar la reproducción desde el principio del fichero elegido cuando esté en marcha, pulse el dial MULTI JOG de la unidad principal o el botón ENTER del control remoto.

En este momento, las funciones auto cue y auto ready no actuarán incluso aunque estén activas.

Para dejar en pausa la reproducción al principio del fichero elegido, pulse el botón PAUSE de la unidad principal o el botón  $\mathbb{11}$  del control remoto. Para activar la pausa al principio del fichero elegido cuando la unidad ya esté en pausa, pulse el dial MULTI JOG de la unidad principal o el botón ENTER del control remoto. La función auto cue sí que funcionará si está activa.

Para dejar en pausa la reproducción al principio del fichero elegido con la unidad parada, pulse el dial MULTI JOG de la unidad principal o el botón ENTER del control remoto.

En todos los casos, la carpeta que contenga la pista elegida pasará a ser la carpeta activa.

USB File003  
001 0:00:00  $\square$



USB MP3  
003 0:00:01  $\square$

### NOTA

- Si está activa la reproducción repetida durante la reproducción de carpeta, las pistas de la carpeta activa se reproducirán de forma repetida.
- Si está activa la reproducción aleatoria durante la reproducción de carpeta, las pistas de la carpeta activa se reproducirán al azar.

## Modos de reproducción

Esta unidad le ofrece tres modos de reproducción.

El modo de reproducción activo aparece en la pantalla inicial.

### Modo de reproducción continuo (valor por defecto)

Las pistas de la zona de reproducción serán reproducidas en orden numérico.

#### NOTA

Cuando use una tarjeta SD o un dispositivo USB flash y la zona de reproducción sea carpeta (aparece el icono ) , las pistas de la carpeta activa serán reproducidas en orden numérico.

### Modo de reproducción única

La pista seleccionada será reproducida y después de ello la unidad se detendrá.

### Modo de reproducción aleatoria

Cuando la reproducción de una pista termine o cuando salte entre pistas, por ejemplo, será elegida y reproducida una pista aleatoria entre todas de la zona de reproducción. Esto se repetirá hasta que detenga la reproducción o la deje en pausa. Cuando elija el modo aleatorio, la misma pista puede ser reproducida dos veces seguidas.

#### NOTA

Cuando use una tarjeta SD o un dispositivo USB flash y la zona de reproducción sea carpeta (aparece el icono ) , las pistas de la carpeta activa serán reproducidas en orden aleatorio. (vea "Desplazamiento entre carpetas y pistas" en pág. 67)

## Ajuste del modo de reproducción

Para cambiar el modo de reproducción, pulse el botón 3 [P.MODE] ,mientras pulsa el botón SHIFT o el botón P.MODE del control remoto. Cada vez que pulse este botón, el modo de reproducción cambiará.

Indicador	Modo de reproducción
Ninguno	Modo de reproducción continuo
1	Modo de reproducción único
RND	Modo de reproducción aleatorio

USB 1 MP3  
001 0:00:01

Modo de reproducción único activo

USB RND MP3  
001 0:00:01

Modo de reproducción aleatorio activo

#### NOTA

- Salvo que indiquemos otra cosa, en las explicaciones de este manual asumimos que el modo de reproducción está ajustado al modo continuo.
- El modo de reproducción activo aparece en la pantalla inicial.

## Búsqueda adelante y atrás

Puede hacer una búsqueda adelante y atrás (rebobinado y avance rápido) en la pista mientras la escucha.

1. Reproduzca o deje en pausa la pista elegida.
2. Reproduzca o deje en pausa la pista elegida ◀◀/▶▶ [FAST] de la unidad principal o los botones ◀◀/▶▶ del control remoto para iniciar el rebobinado/avance rápido.
3. Para detener la búsqueda, deje de pulsar el botón. La unidad recuperará el estado (en reproducción o pausa) que tenía antes de la búsqueda.

#### NOTA

- Si llega al final de una pista al hacer un avance rápido, la búsqueda continuará desde el principio de la pista siguiente.
- Si llega al final de la última pista al hacer un avance rápido, la unidad se detendrá en ese punto.
- Si llega al principio de una pista al hacer un rebobinado, la búsqueda continuará desde el final de la pista anterior.
- Si llega al principio de la primera pista al hacer un rebobinado, la reproducción quedará en pausa en ese punto, pero continuará cuando deje de pulsar el botón.
- Cuando haga un rebobinado/avance rápido pulsando el botón ◀◀/▶▶ , mantenga pulsado el botón ◀◀/▶▶ del sentido opuesto para aumentar la velocidad. (Esto solo funcionará con los botones de la unidad principal).
- La función auto ready no estará activa durante la búsqueda.

### Función de reproducción repetida

Todas las pistas de la zona de reproducción pueden ser reproducidas de forma repetida. También puede aplicar esto sobre un intervalo concreto dentro de una pista (reproducción repetida A-B).

### Ajustes ordinarios de reproducción repetida

Cuando la función de reproducción repetida esté activada, la operación dependerá del ajuste del modo de reproducción.

Ajuste de modo de reproducción	Función
Reproducción continua	Reproducción repetida de las pistas en la zona de reproducción ajustada
Reproducción única	Reproducción repetida de la pista activa

Para activar/desactivar la función de reproducción repetida, pulse el botón 4 [REPEAT] mientras pulsa el botón SHIFT, o pulse el botón REPEAT del control remoto.

En la pantalla inicial aparecerá "REP" cuando la función de repetición esté activa.

USB REP MP3  
001 0:00:01

Modo de reproducción continua

USB 1REP MP3  
001 0:00:01

Modo de reproducción única

#### NOTA

- El ajuste de reproducción repetida queda memorizado incluso cuando apague la unidad.
- La función de reproducción repetida no puede ser activada si está activo el modo de reproducción aleatorio (en la pantalla aparece RND).

### Ajustes de reproducción repetida A-B

Puede reproducir intervalos concretos dentro de una pista (reproducción repetida A-B) Siga estos pasos para usar la reproducción repetida A-B.

1. Elija USB o SD como la fuente activa.  
(vea "Selección de la fuente de reproducción" en pág. 64)
2. Durante la reproducción o la espera de reproducción, en el punto inicial que quiera (A) para el intervalo de reproducción repetida, pulse el botón 5 [A-B REP] mientras pulsa el botón SHIFT o pulse el botón A-B REP en el control remoto.  
En la pantalla inicial aparecerá "A-".

USB A- MP3  
001 0:00:10

3. En el punto final que quiera (B) para el intervalo de reproducción repetida, pulse el botón 5 [A-B REP] mientras pulsa el botón SHIFT o pulse el botón A-B REP en el control remoto.  
En la pantalla inicial aparecerá "A-B".  
Esto confirmará el intervalo ajustado (A-B) e iniciará la reproducción repetida de dicho intervalo A-B.

USB A-B MP3  
001 0:00:22

#### NOTA

- Pulse el botón STOP de la unidad principal o el botón ■ del control remoto para detener la unidad y borrar el intervalo de repetición A-B ajustado. El cambiar la pista o la fuente activa también hará que este intervalo sea borrado.
- El intervalo de reproducción repetida A-B no puede abarcar más de una pista.
- El ajuste de repetición A-B no queda memorizado cuando apague la unidad.

## Función auto cue

Si esta función está activada, cuando elija una pista la unidad saltará cualquier silencio que haya al principio de la pista y quedará en pausa en el punto en el que comience realmente el sonido. Como resultado de ello, el sonido será emitido inmediatamente en cuanto comience la reproducción.

### NOTA

Cuando la función auto cue esté activa, el funcionamiento será el siguiente:

- Si elige una pista tecleando directamente su número con la unidad o el control remoto, comenzará la reproducción normal de esa pista desde el principio.  
Si pulsa el botón PAUSE de la unidad principal o el botón **II** del control remoto y elige una pista, la reproducción quedará en pausa en el punto en el que comience realmente la señal.
- Si usa un TASCAM RC-20 para reproducir directamente ficheros, las pistas también serán reproducidas normalmente desde su principio.
- Si encienda la unidad con la función power-on-play activa, la reproducción comenzará desde el principio de la pista de la forma normal.
- Si pone en marcha la reproducción con la función resume (continuación) activa, la reproducción comenzará de forma normal desde el punto de continuación.
- Si elige una pista, la reproducción quedará en pausa en el punto en el que comience realmente la señal.

Para activar/desactivar la función auto cue, pulse el botón **◀◀** [FAST] [A.CUE] mientras mantiene pulsado el botón SHIFT o pulse el botón A.CUE del control remoto.

En la parte superior derecha de la pantalla inicial aparecerá "C" cuando esta función esté activa.

USB	MP3	C
001	0:00:00	

## Ajuste del nivel auto cue

Puede ajustar el nivel de umbral (nivel auto cue) de la detección de señal audio usado por la función auto cue. Esta unidad tratará las señales que estén por encima de ese nivel auto cue como sonido y aquellas que estén por debajo como silencio.

1. Elija el elemento Auto Cue Level en la pantalla de menú para acceder a la pantalla Auto Cue Level. (vea "Operaciones básicas de la pantalla Menu" en pág. 59)

Auto Cue Level
< -24dB >

2. Ajuste el nivel auto cue.  
Opciones: -24dB, -30dB, -36dB, -42dB, -48dB, -54dB (por defecto), -60dB, -66dB, -72dB

El punto de la pista seleccionada en el que la señal supere por primera vez será identificado como el punto cue.

3. Confirme el ajuste y vuelva a la pantalla de menú.

### NOTA

El ajuste del nivel auto cue queda memorizado aunque apague la unidad.

### Función auto ready

Si esta función está activa, una vez terminada la reproducción de una pista, la unidad quedará en pausa al principio de la pista siguiente.

Cuando encienda la unidad, la reproducción quedará en pausa al principio de la primera pista si la función resume está desactivada o en el punto de continuación si la función resume está activa.

Si carga algún soporte o cambia de fuente y pasa a ser USB o SD, la reproducción quedará en pausa al principio de la primera pista.

#### NOTA

- Si auto cue también está activa, la reproducción quedará en pausa en el punto en el que comience el sonido en lugar de al principio de la pista.
- Esta función quedará desactivada si enciende la unidad con la función power-on-play activa, si elige una pista directamente o si se desplaza a un fichero en el modo de carpeta.

Para activar/desactivar la función auto ready, en la unidad principal pulse el botón ►► [FAST] [A.READY] mientras mantiene pulsado el botón SHIFT, o pulse el botón A.READY del control remoto.

Cuando la función auto ready esté activa, en la esquina superior derecha de la pantalla inicial aparecerá "R".

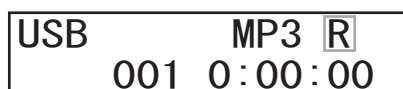

#### NOTA

- El ajuste de activación/desactivación de la función auto ready queda memorizado después de apagar la unidad.
- Cuando cargue una tarjeta SD o dispositivo USB flash, la reproducción quedará en pausa.

### Función Call

Si esta función está activa, el pulsar el botón STOP en la unidad principal o el botón ■ del control remoto hará que vuelva al último punto en el que la reproducción quedó en pausa (punto call) y quedará en pausa allí de nuevo.

Las acciones siguientes eliminarán el punto call.

- Apagar la unidad
- Desconectar o extraer el soporte activo
- Cambiar la fuente activa
- Cambiar el modo de reproducción

#### NOTA

El ajuste on/off de esta función call queda memorizado incluso después de apagar la unidad.

### Función de control de tono

Esta función puede cambiar el tono (frecuencia del sonido y velocidad de reproducción) de la reproducción.

Siga los pasos de abajo para cambiar el tono.

1. Pulse el botón PITCH.

Esto hace que aparezca la pantalla de control de tono.



2. Gire el dial MULTI JOG de la unidad principal (o use los botones PITCH + y - del mando a distancia) para ajustar el tono. Rango de ajuste: -16% - +16% (pasos de 1%)
3. Pulse el botón PITCH de la unidad principal (o use el botón PITCH ON/OFF del mando a distancia) para activar/desactivar la función de control de tono de la reproducción.
4. Pulse el botón PITCH para volver a la pantalla inicial.
  - Cuando la función de control de tono esté activa, el indicador PITCH se iluminará y en pantalla aparecerá el valor de ajuste de tono activo.



- Cuando PITCH esté ajustado a 0

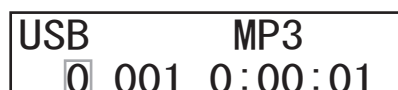

#### NOTA

A través del control remoto podrá activar/desactivar la función de control de tono y ajustar su valor sin tener que acceder a la pantalla de control de tono.

## Función de clave original (cambio de la velocidad de reproducción sin cambia el tono)

- Cuando cambie la velocidad usando la función de control de tono, normalmente el tono cambiará junto con la velocidad.
  - Cuando esta función de clave original esté activa, el tono no cambiará cuando cambie la velocidad de reproducción.
  - Use el menú para activar/desactivar esta función de clave original.
1. Elija el elemento Key Original en la pantalla de menú para acceder a la pantalla Key Original. (vea "Operaciones básicas de la pantalla Menu" en pág. 59)

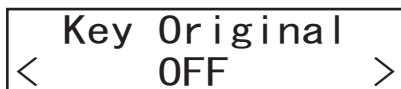

2. Active o desactive esta función.  
Opciones: OFF, ON (por defecto)
3. Confirme el ajuste y vuelva a la pantalla de menú.

### NOTA

El ajuste on/off de la función de clave original queda memorizado después de apagar la unidad.

## Funciones de fundido de entrada y salida de reproducción

Al reproducir ficheros de tarjetas SD y dispositivos USB flash, puede hacer que se produzca un fundido de entrada al principio y un fundido de salida antes de que la unidad se detenga o quede en pausa. Puede ajustar de forma independiente estos tiempos de fundido de entrada y salida en segundos.

- Después de un salto durante la reproducción
- Cuando elija directamente otra pista durante la reproducción y esa pista sea reproducida
- Cuando elija otra pista en la pantalla de navegador y la reproduzca durante la reproducción en el modo de carpeta

### Ajuste del tiempo de fundido de entrada

1. Elija el elemento Fade In en la pantalla de menú para acceder a la pantalla Fade In. (vea "Operaciones básicas de la pantalla Menu" en pág. 59)



2. Ajuste el tiempo de fundido de entrada.  
Opciones: OFF (por defecto), 0.5 – 10 segundos (en pasos de 0.5 segundos)
3. Confirme el ajuste y vuelva a la pantalla de menú.

### NOTA

Este ajuste queda memorizado después de apagar la unidad.

### Ajuste del tiempo de fundido de salida

1. Elija el elemento Fade Out en la pantalla de menú para acceder a la pantalla Fade Out. (vea "Operaciones básicas de la pantalla Menu" en pág. 59)



2. Ajuste el tiempo de fundido de salida.  
Opciones: OFF (por defecto), 0.5 – 10 segundos (en pasos de 0.5 segundos)
3. Confirme el ajuste y vuelva a la pantalla de menú.

### NOTA

El tiempo de fundido de salida queda memorizado después de apagar la unidad.

### Uso de la función power-on-play

Si utiliza un temporizador convencional para encender esta unidad, podrá hacer que la reproducción comience en un momento determinado.

1. Conecte previamente la unidad al temporizador de forma que reciba la corriente desde la salida de este temporizador.
2. Elija la fuente activa para la reproducción. (vea "Selección de la fuente de reproducción" en pág. 64)
3. En la unidad principal, pulse el botón 2 [P.O.PLAY] mientras pulsa el botón SHIFT o pulse el botón P.O.PLAY del control remoto para activar la función power-on-play. (Valor por defecto: off)

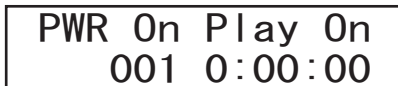

PWR On Play On  
001 0:00:00

4. Después pulse el interruptor POWER de esta unidad, corte la corriente desde el temporizador y ajuste este temporizador a un tiempo determinado.  
La unidad entonces recibirá la corriente en ese momento determinado y comenzará automáticamente su reproducción.

#### NOTA

- Cuando la función power-on-play esté activa, en la pantalla inicial aparecerá el icono P.

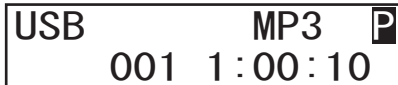

USB MP3 P  
001 1:00:10

- El ajuste on/off de la función power-on-play queda memorizado después de apagar la unidad.
- Cuando la función power-on-play esté activa, esta función tendrá prioridad incluso aunque las funciones auto cue o auto ready también lo estén, por lo que la reproducción comenzará de forma automática en cuanto encienda la unidad.

### Función de continuación de reproducción

Cuando la función de continuación de reproducción esté activa, podrá reiniciar la reproducción desde el último punto en que dejó la unidad en pausa o la detuvo (punto de continuación).

Cuando la unidad esté parada o la reproducción esté en pausa, el tiempo que aparezca de la pista pasará a ser el punto de continuación.

Si salta de una pista a otra o se mueve entre ellas, el punto de continuación será actualizado a la posición de destino.

Las acciones siguientes borrarán el punto de continuación.

- La expulsión del soporte
- Cambio de la zona de reproducción

Si cambia de zona de reproducción, o si cambia el modo de reproducción a aleatorio, el punto de continuación será borrado pero la pista de reproducción no cambiará. Por este motivo, si pulsa el botón PLAY sin elegir otra pista, la reproducción comenzará desde el principio de la pista en la que estaba el punto de continuación.

Use el menú para activar/desactivar esta función.

1. Elija el elemento Resume Setting en la pantalla Menu para acceder a la pantalla Resume Setting. (vea "Operaciones básicas de la pantalla Menu" en pág. 59)



Resume Setting  
< ON >

2. Active o desactive la función de continuación.  
Opciones: OFF, ON (por defecto)
3. Confirme el ajuste y vuelva a la pantalla de menú.

#### NOTA

- Si no existe punto de continuación (no ha sido ajustado ningún punto de tiempo como este punto), el principio de la pista de reproducción se convertirá en punto de continuación.
- El ajuste on/off de la función de continuación queda memorizado incluso cuando apague la unidad.

## Función de reproducción consecutiva

Cuando esta función de reproducción consecutiva esté activa, pulse el botón PLAY de la unidad principal o el botón ► del control remoto durante la reproducción para iniciar reproducción desde el principio de la pista siguiente. Pulse el botón STOP de la unidad principal o el botón ■ del control remoto durante la reproducción para hacer que la unidad quede en pausa al principio de la pista siguiente.

1. Elija el elemento Inc. Play en la pantalla Menu para acceder a la pantalla Inc. Play. (vea "Operaciones básicas de la pantalla Menu" en pág. 59)



2. Active o desactive la función de reproducción consecutiva.  
Opciones: OFF (por defecto), ON
3. Confirme el ajuste y vuelva a la pantalla de menú.

### NOTA

- Cuando la función de reproducción consecutiva esté activa y la unidad esté en pausa, pulse el botón PLAY de la unidad principal o el botón ► del control remoto para iniciar la reproducción desde ese punto. Con la reproducción en pausa, pulse en la unidad principal el botón STOP o el botón ■ del control remoto para detener la reproducción. Cuando sea reproducida la última pista, pulse el botón PLAY de la unidad principal o el botón ► del control remoto para poner en marcha la reproducción desde el principio de la primera pista de la zona de reproducción. Pulse el botón STOP de la unidad principal o el botón ■ del control remoto para activar la pausa en la primera pista de la zona de reproducción.
- El ajuste on/off de esta función queda memorizado incluso cuando apague la unidad.
- Cuando la función auto cue esté activa, la reproducción quedará en pausa en el punto en el que comience el sonido si pulsa el botón STOP de la unidad principal o el botón ■ del control remoto, así como si pulsa el botón PLAY de la unidad principal o el botón ► del control remoto.

## Indicación de tiempo e información de texto

Cuando la fuente activa sea USB o SD, pulse el botón DISPLAY de la unidad principal o el botón DISPLAY/RDS/INFO [PAIRING] del control remoto para elegir la información de texto o tiempo que aparece en la pantalla inicial.

Pulse el botón DISPLAY de la unidad principal o el botón DISPLAY/RDS/INFO [PAIRING] del control remoto para ir pasando entre los distintos tipos de informaciones visualizadas.

El tipo de información visualizada varía de acuerdo al tipo y estado del soporte ajustado como fuente activa, así como del estado operativo de la unidad.

Con la unidad en reproducción, pausa o parada, puede ir pasando entre estas indicaciones: tiempo transcurrido de pista → tiempo restante de la pista → nombre de fichero de la pista activa → título de la pista activa → nombre del músico de la pista activa → nombre del álbum de la pista activa → nombre de carpeta.

Indicación	Significado
Ninguna	Tiempo transcurrido de pista
"-" a la izquierda del tiempo	Tiempo restante de la pista
FILE	Nombre de fichero de la pista activa
TITLE	Título de la pista activa
ARTIST	Nombre del músico de la pista activa
ALBUM	Nombre del álbum de la pista activa
FOLDER	Nombre de carpeta

### NOTA

- Puede usar datos de etiquetas MP3 ID3 para la información de texto visualizada en la pantalla. Los datos de etiquetas WAV y AAC no pueden ser visualizados. Si esta información no está almacenada con el fichero, no aparecerá nada en los campos TITLE: y ARTIST:. Si los datos incluyen caracteres que no pueden ser visualizados, estos caracteres serán sustituidos por símbolos "\*\*".
- El contenido visualizado será reiniciado a "Ninguna" cuando apague la unidad.
- En las tarjetas SD y unidades USB flash grabadas con ordenadores Mac, los números de las pistas en carpetas y los números de pistas ordinarias es posible que no coincidan. Esto es un problema conocido en el sistema de ficheros Mac, pero no afecta en modo alguno a la reproducción en esta unidad.
- Si el tiempo de pista transcurrido supera los "999:59" seguirá apareciendo esa indicación de tiempo en pantalla.

## 5 – Reproducción de dispositivo Bluetooth

La conexión de un adaptador Bluetooth AK-BT2 (opcional) al puerto de dispositivo Bluetooth de esta unidad le permitirá dar salida al sonido de smartphones, tablets, ordenadores y otros dispositivos que admitan Bluetooth (A2DP).

- Si el dispositivo Bluetooth admite AVRCP, podrá usar el botón PLAY y otros controles de esta unidad para controlar la reproducción del dispositivo Bluetooth.
- Es necesaria la conexión Bluetooth con la app TASCAM MEDIA CONTROL CENTER para usarlo con esta unidad. (vea "6 – Funciones de la app de control remoto" en pág. 78)

### Sincronización o pareamiento

Siga estos pasos para activar la comunicación con un dispositivo Bluetooth.

#### NOTA

La sincronización o pareamiento también requiere algún tipo de proceso en el dispositivo Bluetooth. Consulte este procedimiento en el manual de instrucciones del dispositivo Bluetooth.

1. Elija BLUETOOTH como la fuente activa. (vea "Selección de la fuente de reproducción" en pág. 64)  
En ese momento, confirme que aparece "No Connection".
  - Si aparece "No Device", eso indicará que no ha instalado un adaptador Bluetooth AK-BT2 o que no ha sido reconocido correctamente. Instale correctamente el AK-BT2 en el puerto Bluetooth ADAPTER PORT.
  - Si aparece "Need AK-BT2", eso indicará que ha instalado un adaptador Bluetooth AK-BT1 que no es compatible con la salida de audio. Instale correctamente el AK-BT2 en el puerto Bluetooth ADAPTER PORT.
2. Mantenga pulsado el botón BACK [PAIRING] de la unidad principal o el botón DISPLAY/RDS/INFO [PAIRING] del control remoto. En la pantalla parpadeará el mensaje "PAIRING".

BLUETOOTH  
PAIRING

3. Active la transmisión Bluetooth en el otro dispositivo Bluetooth.
4. Elija esta unidad (MP-800U\_----<sup>1</sup>) en el otro dispositivo Bluetooth. Cuando la sincronización se haya producido correctamente, esta unidad y el dispositivo estarán conectados y en la pantalla inicial aparecerá el mensaje "Connected".

BLUETOOTH  
Connected

#### NOTA

- Esta unidad almacena información de los dispositivos Bluetooth tras el primer pareamiento o sincronización con ellos. Esto permite a la unidad localizar y conectarse automáticamente a otros dispositivos Bluetooth en cuanto la encienda.  
Si un dispositivo Bluetooth que ya haya estado pareado con esta unidad antes no se conecta automáticamente, eso será porque el número máximo de dispositivos Bluetooth que puede memorizar esta unidad ha sido superado. En ese caso, restaure la unidad a sus valores de fábrica para borrar los registros de dispositivos Bluetooth. (vea "Restauración de los ajustes de fábrica" en pág. 86)
- No es posible la conexión simultánea con otro dispositivo. Use siempre una conexión uno-a-uno.
- Esta unidad aparecerá con el nombre "MP800U\_----" en el otro dispositivo Bluetooth, donde "----" será el número de serie del producto.  
Esto hace posible identificar las unidades.  
Además, puede cambiar el nombre de esta unidad usando las funciones de los dispositivos iOS, iPadOS y Android. <sup>2</sup> No obstante, este nombre modificado solo será usado en dicho dispositivo iOS, iPadOS o Android. Tenga en cuenta que esto no modificará el nombre que aparece en otros dispositivos Bluetooth.
- Algunos dispositivos Bluetooth antiguos requieren la introducción de una clave. En esos casos, introduzca "0000".
- El pareamiento quedará finalizado de forma automática si la conexión no es confirmada en un periodo de dos minutos.
- Cuando encienda esta unidad, tratará de conectarse de forma automática con el último dispositivo Bluetooth con el que haya estado conectada. En ese caso, la sincronización terminará automáticamente tras cinco minutos si no ha sido posible la conexión porque ese dispositivo Bluetooth esté apagado o porque su función de conexión Bluetooth esté desactivada.

<sup>1</sup> "----" es un número hexadecimal de 4 dígitos

<sup>2</sup> Compruebe los pasos necesarios para las funciones de cambio de nombre de cada dispositivo.

### Controles que puede utilizar

Puede usar controles de la unidad principal y del control remoto inalámbrico incluido (TASCAM RC-MP800) para controlar el dispositivo Bluetooth conectado si este admite AVRCP.

Unidad principal	Control remoto	Función
Botón PLAY	Botón ►	Reproducción
Botón PAUSE	Botón	Pausa reprod.
Botón STOP	Botón ■	Parada (o pausa con algunas apps de reproducción)
Giro del dial MULTI JOG	Botón  ◀◀/▶▶  [⟨/⟩]	Selección de pistas
Botones ◀◀/▶▶ [FAST]	Botones ◀◀/▶▶	Rebobinado y avance rápido

#### NOTA

Dependiendo del dispositivo Bluetooth conectado, es posible que las funciones no operen correctamente.

### Reproducción desde dispositivos Bluetooth

Una vez que haya realizado previamente el pareamiento con otro dispositivo Bluetooth, realice los pasos siguientes para reproducir datos desde él.

1. Elija BLUETOOTH como la fuente activa. (vea "Selección de la fuente de reproducción" en pág. 64)
2. Conéctese al "MP800U\_----" (esta unidad) en el otro dispositivo Bluetooth.  
En la pantalla inicial aparecerá el mensaje "Connected" cuando la conexión se haya realizado.

Puede usar los controles de la unidad principal y del control remoto inalámbrico incluido (TASCAM RC-MP800) para controlar el dispositivo Bluetooth conectado y esta unidad podrá emitir el sonido de reproducción de dicho dispositivo Bluetooth.

#### NOTA

Los indicadores PLAY y PAUSE de esta unidad no se iluminarán durante la reproducción o cuando la reproducción esté en pausa en un dispositivo Bluetooth.

### Finalización de conexiones Bluetooth

Puede desconectar los dispositivos que estaban conectados vía Bluetooth.

1. Elija BLUETOOTH como la fuente activa. (vea "Selección de la fuente de reproducción" en pág. 64)
2. Mantenga pulsado el botón BACK [PAIRING] de la unidad principal o el botón DISPLAY/RDS/INFO [PAIRING].  
En la pantalla aparecerá el mensaje "Disconnect?".

**BLUETOOTH**  
**Disconnect?**

3. En la unidad principal pulse el dial MULTI JOG o el botón ENTER del control remoto para finalizar la conexión Bluetooth.  
Pulse el botón CLEAR de la unidad principal o del control remoto para cancelar el proceso de finalización de la conexión Bluetooth.

## 6 – Funciones de la app de control remoto

Con la conexión de un adaptador Bluetooth AK-BT2 (opcional) en el conector de dispositivo Bluetooth de esta unidad, podrá usar la app TASCAM MEDIA CONTROL CENTER en un dispositivo iOS/iPadOS/Android para controlar esta unidad.

**Las operaciones de conexión no están garantizadas con todos los dispositivos Bluetooth.**  
**TEAC CORPORATION no asume ninguna responsabilidad en caso de pérdidas de datos al usar las funciones Bluetooth.**

### NOTA

- Instale el adaptador Bluetooth AK-BT2 de antemano; vea "Instalación de un adaptador Bluetooth (opcional)" en pág. 62.
- La distancia de transmisión directa del adaptador Bluetooth AK-BT2 es de unos 10 m. (Esta distancia es solo una estimación. La distancia de transmisión puede variar dependiendo del entorno y de las condiciones de ondas de radio).
- Debe realizar un proceso de pareamiento audio (A2DP) independiente con un dispositivo Bluetooth para usar el audio Bluetooth con esta unidad. (vea "5 – Reproducción de dispositivo Bluetooth" en pág. 76)

## Instalación de la app de control específica

1. Conecte el dispositivo a Internet.
2. Busque "TASCAM MEDIA CONTROL CENTER" en Google Play para los dispositivos Android o en la App Store para dispositivos iOS. Una vez localizado, descárguelo e instálelo. Tenga en cuenta que cualquier gasto relacionado con la conexión a Internet corre de su cuenta.

## Conexión con la app de control específica

1. Active la conexión Bluetooth en el smartphone o tableta.
2. Use el smartphone o tableta para ejecutar la app TASCAM MEDIA CONTROL CENTER.

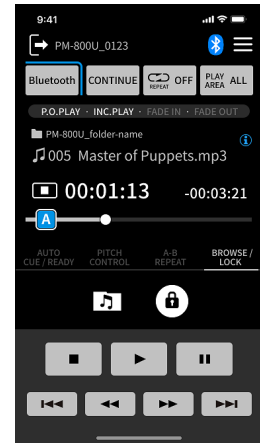

Pantalla de dispositivo Bluetooth

Si la unidad no está encendida, enciéndala.

### NOTA

- Cuando use un dispositivo Android, ajuste Ubicación a "Activa", y "Permiso para compartir la ubicación" para la app TASCAM MEDIA CONTROL CENTER a "Permitir siempre" o "Permitir solo mientras esté siendo usada la app".
- Para más detalles acerca del uso de esta app de control, consulte el Manual de instrucciones de la TASCAM MEDIA CONTROL CENTER.

### Ajuste de la password

Ajuste la password (por defecto: Ninguna).

Introduzca una password de hasta 11 caracteres, pero solo puede ser una clave numérica.

1. Elija BT Password en la pantalla de menú para acceder a la pantalla BT Password.

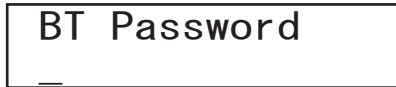

2. Use el teclado numérico de la unidad principal o del control remoto para introducir la password.  
El carácter que parpadea indica la posición del cursor (punto de edición) en la que puede introducir cada número.  
Gire el dial MULTI JOG o pulse los botones ◀◀/▶▶ [ </> ] del control remoto para desplazar el cursor.
3. Pulse el dial MULTI JOG de su unidad principal o el botón ENTER del control remoto para confirmar el ajuste y volver a la pantalla de menú.

#### NOTA

- El ajuste de Password queda memorizado incluso al apagar la unidad.
- Pulse el botón CLEAR para eliminar caracteres. Todos los números que estén a la derecha del cursor (punto de edición) serán eliminados.
- Pulse el botón BACK [PAIRING] para volver a la pantalla de menú sin cambiar el ajuste.

## 7 – Escucha de la radio FM

Puede usar esta unidad para escuchar la radio FM.

En las instrucciones siguientes suponemos que la fuente activa ha sido ajustada a "FM". (vea "Selección de la fuente de reproducción" en pág. 64)

### Sintonización de emisoras

#### Selección de modo de frecuencia y modo de preset

Pulse el botón STOP de la unidad principal o el botón ■ del control remoto para cambiar entre el modo de selección de frecuencia (los números de presets no aparecen) y el modo de preset (los números de presets son visualizados).

Cuando esté en el modo preset, en la pantalla inicial aparecerá "PXX".

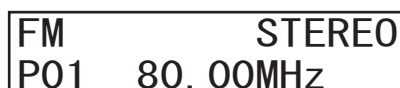

### Cambio de la frecuencia

#### Aumento de la frecuencia recibida

En el modo de selección de frecuencia, gire el dial MULTI JOG a la derecha o use el botón ►► [>] del control remoto para aumentar la frecuencia recibida en un paso.

En el modo de selección de frecuencia, pulse el botón ►► [FAST] de la unidad principal o el botón ►► para hacer una búsqueda automática hacia arriba de las frecuencias recibidas.

#### Reducción de la frecuencia recibida

En el modo de selección de frecuencia, gire el dial MULTI JOG a la izquierda o use el botón ◄◄ [<] del control remoto para reducir la frecuencia recibida en un paso.

En el modo de selección de frecuencia, pulse el botón ◄◄ [FAST] de la unidad principal o el botón ◄◄ para hacer una búsqueda automática hacia abajo de las frecuencias recibidas.

### Ajuste del modo FM

Pulse el botón 8 [FM MODE] de la unidad principal mientras pulsa el botón SHIFT o pulse el botón FM MODE del control remoto para cambiar entre la recepción mono y la stereo.

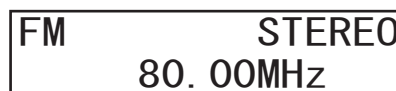

#### STEREO (stereo, por defecto)

Esta unidad recibirá las emisiones FM stereo en stereo.

Si la recepción es muy pobre, cambie a recepción MONO (mono).

#### MONO (mono)

La unidad recibirá las emisiones FM en mono. Cuando la recepción de una emisión FM stereo sea muy pobre, elija este modo. El sonido pasará a ser mono pero el ruido se reducirá, lo que hará que la emisión suene mejor.

#### NOTA

- El modo de recepción mono será desactivado automáticamente cuando cambie la frecuencia recibida.
- Cuando no sea posible la recepción stereo, se producirá en mono. Sin embargo en este caso no aparecerá ni STEREO ni MONO.

## Ajuste de presets de emisoras de radio

Esta unidad puede almacenar hasta 20 presets de emisoras.

### NOTA

Salvo que la memoria de presets sea borrada, las emisoras de radio prefijadas quedarán memorizadas incluso cuando apague la unidad. (vea "Borrado de asignaciones en presets" en pág. 81)

## Ajuste automático de presets de emisoras de radio

1. Elija la fuente activa para los presets (FM). (vea "Selección de la fuente de reproducción" en pág. 64)
2. Pulse el botón 6 [A.PRESET] mientras pulsa el botón SHIFT en la unidad principal, o mantenga pulsado el botón PRESET del control remoto.

En la pantalla inicial aparecerá el siguiente mensaje.



3. Pulse el dial MULTI JOG de la unidad principal o el botón ENTER del control remoto para que comience el ajuste automático de presets.



La unidad buscará automáticamente emisoras de radio y las ajustará en orden empezando desde el preset 01 (P01). La unidad dejará de añadir presets automáticamente una vez que haya añadido 20 presets o si ha llegado al final del rango de frecuencias.

## Ajuste manual de presets de emisoras de radio

1. Elija la fuente activa para los presets (FM). (vea "Selección de la fuente de reproducción" en pág. 64)
2. Sintonice la emisora que quiera añadir como un preset. (vea "Selección de modo de frecuencia y modo de preset" en pág. 80)
3. Pulse el botón 7 [M.PRESET] mientras pulsa el botón SHIFT en la unidad principal, o pulse el botón PRESET del control remoto. En la parte superior de la pantalla inicial parpadeará "P01".

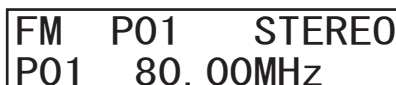

### NOTA

- El "P01" parpadeante desaparecerá en unos segundos.
  - Si aparece \*, eso indicará que el preset ya tiene una frecuencia asignada.
4. Gire el dial MULTI JOG de la unidad principal o use los botones ◀▶/▶▶ [⟨/⟩] del control remoto para elegir el número de preset a asignar.
  5. Pulse el dial MULTI JOG de la unidad principal o el botón ENTER del control remoto para confirmar el preset.

## Selección de presets de emisoras

- Cuando esté en el modo preset, gire el dial MULTI JOG de la unidad principal o use los botones ^ y v del control remoto para elegir un preset de emisora.
- También puede usar el teclado numérico de la unidad principal o del control remoto para introducir directamente un número de preset y pulsar el botón ENTER para elegir esa emisora.

## Borrado de asignaciones en presets

1. Elija la fuente activa para el preset a borrar (FM). (vea "Selección de la fuente de reproducción" en pág. 64)

2. Mantenga pulsado el botón CLEAR de la unidad principal o del control remoto.

En la pantalla inicial aparecerá el mensaje siguiente.

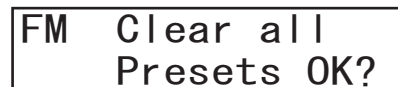

Antes del borrado de presets de emisoras FM

3. Pulse el dial MULTI JOG de la unidad principal o el botón ENTER del control remoto.

Una vez que hayan sido borradas todas las asignaciones de presets para la fuente activa, volverá a aparecer la pantalla inicial.

### NOTA

Pulse el botón CLEAR de la unidad principal o del control remoto para cancelar la operación de borrado y volver a la pantalla inicial.

### Ajuste de salidas de emisoras

Puede ajustar si quiere que las señales de las emisoras sean emitidas solo por las tomas TUNER OUT o por todas las salidas principales de la unidad (tomas TUNER OUT, ANALOG OUT y PHONES).

1. Elija el elemento Tuner Out Sel. en la pantalla Menu para acceder a la pantalla Tuner Out Sel. (vea "Operaciones básicas de la pantalla Menu" en pág. 59)



2. Ajuste las salidas para el sonido de las emisoras.

Opciones	Significado
TUNER OUT	El sonido de las emisoras es solo emitido por las tomas TUNER OUT.
ALL (por defecto)	El sonido de las emisoras es emitido por todas las salidas principales de la unidad (tomas TUNER OUT, ANALOG OUT y PHONES).

3. Confirme el ajuste y vuelva a la pantalla de menú.

#### NOTA

El ajuste de salida de emisora queda memorizado incluso cuando apague la unidad.

Puede dar salida a audio USB desde esta unidad conectándola a un ordenador usando un cable USB.

### ATENCIÓN

Conecte esta unidad directamente al ordenador, no utilice un hub o concentrador USB.

### NOTA

El audio reproducido por esta unidad no puede ser enviado al ordenador.

---

## Conexión a un ordenador

---

Elija un cable USB que sea compatible con el ordenador y el sistema operativo que esté usando para conectar esta unidad a un ordenador. Conecte esta unidad a un puerto USB 2.0 o USB 3.0 del ordenador.

- Debe preparar un cable USB para conectar esta unidad a un ordenador (Windows/Mac). (vea "Cables USB" en pág. 50)
- Le recomendamos que apague esta unidad antes de conectar o desconectar cables USB.

---

## Emisión del audio reproducido en un ordenador desde esta unidad

---

1. Encienda el ordenador.  
Confirme que el sistema operativo se haya puesto en marcha normalmente.
2. Pulse el interruptor POWER para encender la unidad.
3. Elija AUDIO STREAM como la fuente activa. (vea "Selección de la fuente de reproducción" en pág. 64)
4. Comience la reproducción de un fichero audio en el ordenador.
  - Para usar auriculares con esta unidad, después de conectarlos, gire el dial PHONES hacia la izquierda para reducir al mínimo el volumen antes de colocárselos. Después, aumente el volumen de forma gradual.
  - Esta unidad no puede ser controlada desde el ordenador, ni tampoco puede controlar la unidad al ordenador.
  - Cuando reproduzca un fichero audio a través de una conexión USB, no haga lo siguiente. El hacer estas operaciones puede dar lugar a una avería en el ordenador. Salga siempre del software de reproducción musical antes de hacer estas operaciones.
    - Desconectar el cable USB
    - Apagar esta unidad o dejarla en el modo standby
    - Cambiar la entrada de esta unidad
  - Si conecta esta unidad al ordenador o ajusta su fuente de entrada activa a "AUDIO STREAM" una vez que ejecute el software de reproducción musical, los ficheros de música es posible que no sean reproducidos correctamente. Si ocurre esto, reinicie el software de reproducción musical o reinicie el ordenador.

## 9 – Otras funciones

### Ajuste de la función de ahorro de energía

Cuando esta función esté activa, la unidad pasará al modo standby o de reposo en los casos siguientes.

- Si han transcurrido 30 minutos con la unidad parada o en pausa cuando la fuente activa sea USB o SD.
- Si han transcurrido 30 minutos sin pareamiento cuando la fuente activa sea BLUETOOTH.
- Si han transcurrido 8 horas cuando la fuente activa sea AUDIO STREAM, independientemente de si hay señal de entrada o no.

#### NOTA

Cuando la fuente activa sea FM, la unidad no pasará al modo standby incluso aunque esta función esté activa.

1. Elija el elemento APS Setting en la pantalla de menú para acceder a la pantalla APS Setting. (vea "Operaciones básicas de la pantalla Menu" en pág. 59)



2. Active o desactive la función de ahorro de energía.  
Opciones: OFF, ON (por defecto)
3. Confirme el ajuste y vuelva a la pantalla de menú.

Pulse cualquier botón para salir del modo de espera o standby.

#### NOTA

El pulsar el interruptor POWER cuando la unidad esté en el modo standby hará que se apague. Por tanto, pulse cualquier otro botón para salir del modo de espera o standby.

### Ajuste del nivel de salida

Si el sonido distorsiona cuando el dispositivo de destino de salida para esta unidad esté en el nivel máximo, ajuste la función de nivel de salida analógica y el ajuste de nivel de salida del sintonizador de esta unidad para reducir el nivel de salida para que no distorsione.

1. Para ajustar el nivel de salida analógica, elija el elemento A.Out Att. en la pantalla de menú para acceder a la pantalla A.Out Att. Para ajustar el nivel de salida del sintonizador, elija el elemento Tuner Out Att. para acceder a la pantalla Tuner Out Att. (vea "Operaciones básicas de la pantalla Menu" en pág. 59)



2. Ajuste el nivel de salida analógico o el del sintonizador.  
Opciones: OFF (por defecto), -1dB – -18dB (en pasos de 0.5 dB)
3. Confirme el ajuste y vuelva a la pantalla de menú.

#### NOTA

Esto ajusta el nivel de salida de las tomas ANALOG OUT (UNBALANCED) L/R, ANALOG OUT (BALANCED) L/R y PHONES. No es posible ajustarlas de forma independiente.

## Uso de las tomas CONTROL IN/OUT

Al conectar otros dispositivos a las tomas CONTROL IN y OUT, podrá controlar externamente la reproducción, pausa y parada. También puede emitir señales tally PLAY, PAUSE y STOP.

Las tomas IN/OUT TRS son PUNTA: IN/OUT 1 y ANILLO: IN/OUT 2.

Puede ajustar las funciones de IN 1, IN 2, OUT 1 y OUT 2 por separado.

### Inicio/parada de fader

Si conecta un conmutador fader externo podrá activar el inicio y parada de fader.

Cablee el conmutador fader y una clavija mini de 3.5 mm tal como le mostramos abajo y conecte la clavija mini de 3.5 mm a la toma CONTROL IN del panel trasero de esta unidad.

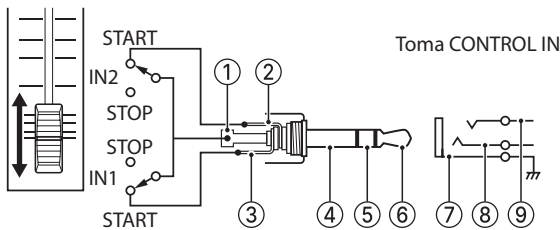

① LATERAL	④ LATERAL	⑦ LATERAL
② ANILLO	⑤ ANILLO	⑧ ANILLO (IN2)
③ PUNTA	⑥ PUNTA	⑨ PUNTA (IN1)

#### Cuando use IN 1 para el inicio de fader

La reproducción comenzará si lo coloca en el lado START (conexión activa) con la unidad en pausa.

Si la unidad está reproduciendo datos, la reproducción quedará en pausa cuando quede abierto (conexión abierta). Cuando la función de reproducción consecutiva esté activa, la reproducción quedará en pausa al principio de la pista siguiente. Si la función call está activa, esto hará que vuelva al último punto en el que fue activada la pausa de reproducción (punto call) y quedará en pausa de nuevo.

Para usar IN 2, realice el cableado de una forma similar en el ANILLO.

1. Elija el elemento Control I/O en la pantalla de menú para acceder a la pantalla Control I/O. (vea "Operaciones básicas de la pantalla Menu" en pág. 59)



2. En la pantalla Control I/O, elija la toma que quiera (IN1 o IN2) para acceder a su pantalla de ajustes.



3. Ajústelo a FADER.  
Opciones: OFF (por defecto), FADER, PLAY, STOP, PAUSE
4. Confirme el ajuste y vuelva a la pantalla de menú.

### Control externo (entrada de control)

Puede controlar la reproducción, pausa y parada de esta unidad usando la toma CONTROL IN.

La toma IN actúa con la recepción de órdenes externas bajas activas (masa a 30 ms o superior).

Conéctela a la PUNTA de la toma CONTROL IN para usar IN 1. Conéctela al ANILLO para usar IN 2. Además, conecte el LATERAL a toma de tierra.

1. Elija el elemento Control I/O en la pantalla de menú para acceder a la pantalla Control I/O. (vea "Operaciones básicas de la pantalla Menu" en pág. 59)



2. En la pantalla Control I/O, elija la toma que quiera (IN1 o IN2) para acceder a su pantalla de ajustes.



3. Ajuste la función deseada.  
Opciones: OFF (por defecto), FADER, PLAY, STOP, PAUSE  
Vea "Inicio/parada de fader" en pág. 85 para saber más detalles acerca del FADER.
4. Confirme el ajuste y vuelva a la pantalla de menú.

### Salida tally (salida de control)

Es posible la emisión de señales tally de reproducción, pausa y parada desde esta unidad usando la toma CONTROL OUT.

La toma OUT envía señales de indicación de estado de transporte a través de colector abierto (impedancia de salida 10 Ω, voltaje de soporte 15 V, amperaje máximo 35 mA).

OUT 1 es emitido por la PUNTA de la toma CONTROL OUT y OUT 2 es emitido por el ANILLO. Además, conecte el LATERAL a toma de tierra.

1. Elija el elemento Control I/O en la pantalla de menú para acceder a la pantalla Control I/O. (vea "Operaciones básicas de la pantalla Menu" en pág. 59)



2. En la pantalla Control I/O, elija la toma que quiera (OUT1 o OUT2) para acceder a su pantalla de ajustes.



3. Ajuste la función que quiera.  
Opciones: OFF (por defecto), Play Tally, Stop Tally, Pause Tally
4. Confirme el ajuste y vuelva a la pantalla de menú.

#### NOTA

No se producirá la salida de señal durante las operaciones preliminares, incluyendo durante la lectura de ficheros.

### Uso del conector REMOTE

Con la conexión de un RC-20 (opcional), podrá reproducir directamente las pistas de un soporte USB/SD.

Puede usar los botones del RC-20 para poner en marcha directamente la reproducción de las veinte primeras pistas en orden ASCII del soporte USB/SD.

1. Elija USB o SD como la fuente activa.  
(vea "Selección de la fuente de reproducción" en pág. 64)
2. Pulse una tecla numérica del RC-20.  
El fichero asignado a esa tecla comenzará su reproducción.
3. Pulse el botón STOP para detener la reproducción.

### Verificación de versión de firmware

Puede comprobar las versiones de firmware del sistema y el número de serie usado por esta unidad.

1. Elija el elemento Information en la pantalla de menú para acceder a la pantalla de confirmación de información (vea "Operaciones básicas de la pantalla Menu" en pág. 59)

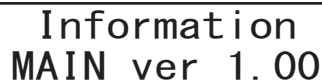

Information  
MAIN ver 1.00

La pantalla de confirmación de información le muestra las versiones de firmware del sistema principal y del sub-sistema junto con el número de serie.

Gire el dial MULTI JOG de la unidad principal o use los botones ◀▶/▶▶ [⟨/⟩] para cambiar entre si quiere visualizar MAIN, SUB y S/N.

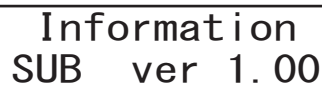

Information  
SUB ver 1.00

2. Pulse el dial MULTI JOG de la unidad principal o el botón ENTER del control remoto para volver a la pantalla Menu.

### Restauración de los ajustes de fábrica

Puede restaurar los distintos ajustes que están almacenados en la memoria de seguridad de esta unidad para que vuelvan a los valores de fábrica.

Use los pasos siguientes para ejecutar esta restauración.

1. Elija el elemento Factory Preset en la pantalla de menú. (vea "Operaciones básicas de la pantalla Menu" en pág. 59)
2. Pulse el dial MULTI JOG de la unidad principal o el botón ENTER del control remoto.  
Aparecerá un mensaje de confirmación.



Factory Preset  
OK?

#### NOTA

Para cancelar el proceso, pulse el botón CLEAR en la unidad principal.

3. Pulse el dial MULTI JOG de la unidad principal o el botón ENTER del control remoto para reiniciar la unidad a sus valores de fábrica. Después, apague y vuelva a encender la unidad.

Si esta unidad no funciona correctamente, compruebe los puntos siguientes antes de solicitar una reparación.

Si el problema persiste, póngase en contacto con el comercio en el que adquirió esta unidad o con el servicio técnico oficial de TASCAM más cercano.

## La unidad no se enciende

Confirme que el cable de alimentación y el resto de conexiones están hechas correctamente.

## El soporte no es reconocido

- Confirme que la tarjeta SD o unidad USB flash está cargada completa y correctamente.
- Detenga por un momento la reproducción.

## La unidad no funciona

Confirme que la función de bloqueo (lock) no esté activa.

## El control remoto (TASCAM RC-MP800) no funciona

- ¿Está el ajuste de recepción del control remoto en "Lock"?
- Confirme que hay una pila instalada en el control remoto y que no esté gastada.

## No es posible la reproducción

Si está tratando de reproducir un fichero WAV, confirme que usa una frecuencia de muestreo (44.1/48 kHz) y profundidad de bits (16 bits) admitidas por esta unidad.

Si está tratando de reproducir un fichero MP3, confirme que usa una frecuencia de muestreo (44.1/48 kHz) y una velocidad de bits (32–320 kbps o VBR) admitidas por esta unidad.

## No pueden ser reproducidas todas las pistas de una tarjeta SD o unidad USB flash

Confirme que no esté en el modo de reproducción de carpeta.

## En pantalla aparece el mensaje "Processing" y no funciona ninguna operación

A veces cuando la unidad está procesando dato quedará sin responder a las operaciones temporalmente. En esos casos aparecerá el mensaje "Processing" en la pantalla. Este mensaje desaparecerá tras unos 3 segundos. Pruebe de nuevo a repetir la operación una vez que haya confirmado que la pantalla vuelve al estado previo.

## No es emitido ningún sonido

Compruebe de nuevo las conexiones con el sistema de monitorización. Verifique también el volumen del amplificador.

## Se escuchan ruidos

Confirme que los cables de conexión no tienen problemas de contacto.

## No aparece nada en la pantalla o casi no se ve

Compruebe que el ajuste de brillo de pantalla no esté en el valor DIM. (vea "Ajuste del brillo de la pantalla" en pág. 62)

## El sonido se corta o hay mucho ruido

- ¿Hay dispositivos LAN inalámbricos, otros dispositivos Bluetooth, microondas o aparatos similares cerca?  
Aleje lo posible estos dispositivos al usar esta unidad.
- Trate de reducir la separación entre esta unidad y los otros dispositivos Bluetooth. Pruebe a cambiar la posición de esta unidad y de los dispositivos Bluetooth.
- El uso de apps que no sean para reproducción musical en el smartphone puede hacer que el sonido se corte. En ese caso, detenga esas apps que no sean de reproducción musical.
- La carga de procesado del ordenador puede hacer que el sonido se corte o que se produzcan ruidos. Trate de reducir la carga de procesado del ordenador.

## No puede conectar o la comunicación se interrumpe

- Confirme que los otros dispositivos Bluetooth están encendidos que su función Bluetooth está activa.
- Confirme que los otros dispositivos Bluetooth no estén demasiado alejados.  
¿Hay paredes u otros obstáculos entre esta unidad y los otros dispositivos Bluetooth?  
La propia carcasa de esta unidad puede interrumpir la transmisión si los otros dispositivos Bluetooth están colocados detrás.  
Pruebe a cambiar la posición de esta unidad y de los otros dispositivos Bluetooth.
- Pruebe a apagar y volver a encender esta unidad.
- Elimine el registro de pareamiento "MP800U\_----" del otro dispositivo Bluetooth y pruebe a realizar de nuevo el pareamiento con ese dispositivo Bluetooth.

## No puede emparejar esta unidad con otro dispositivo

- Compruebe que los otros dispositivos Bluetooth admiten A2DP y AVRCP.
- Confirme que los otros dispositivos Bluetooth están en un estado que permita la transmisión. Para más detalles, consulte el manual de instrucciones de ese dispositivo Bluetooth.
- Apague tanto esta unidad como los otros dispositivos Bluetooth, vuelva a encenderlos y trate de emparejarlos.
- Apague los dispositivos Bluetooth que no sean con el que está tratando de emparejar esta unidad.
- Elimine el registro de pareamiento "MP800U\_----" del otro dispositivo Bluetooth y pruebe a realizar de nuevo el pareamiento con ese dispositivo Bluetooth.

### No puede recibir señal de radio o la recepción es muy pobre

- Elija una emisora conocida.
- Si la recepción es pobre, recolóque la antena.
- Si hay una TV cerca de esta unidad, apáguela.
- Las condiciones de recepción son pobres en edificios de hormigón armado, sótanos y sitios similares. Coloque esta unidad y su antena cerca de una ventana al exterior, por ejemplo.

### Las emisiones FM stereo suenan en mono

Compruebe que el modo FM no está ajustado a mono.

### La unidad está conectada, pero el ordenador no la reconoce

- No puede usar esta unidad con USB 1.1. Utilice un puerto que admita, al menos, USB 2.0 o USB 3.0.
- No utilice un hub o concentrador USB con esta unidad. Conecte siempre la unidad directamente al puerto USB del ordenador.
- Si los métodos anteriores no solucionan el problema, conecte la unidad a un puerto USB distinto del ordenador.

### No es emitido ningún sonido desde esta unidad cuando reproduce un fichero del ordenador

Compruebe el estado de la conexión de esta unidad con el ordenador. Además, si los ajustes siguientes han sido realizados, el sonido será emitido a través de esta unidad, pero no será emitido ningún sonido por los altavoces o la toma de auriculares del ordenador.

#### Quando use Windows

1. Acceda a la pantalla de ajustes de Sonido usando los pasos correspondientes al sistema operativo que esté usando.
2. En la página "Reproducción", haga clic derecho en "MP-800U" y haga clic en "Configurar como dispositivo predeterminado" en el menú desplegable que aparecerá.  
En ese momento, la marca verde de comprobación (✓) se colocará al lado del dispositivo seleccionado.
3. Cuando haya realizado el ajuste, haga clic en el botón "OK".
4. Ejecute una aplicación audio y reproduzca un fichero de audio.
  - Si ha modificado los ajustes cuando la aplicación de audio ya estaba en marcha, es posible que no reconozca que el dispositivo ha sido modificado. En ese caso, reinicie la aplicación de audio.
  - Si aún después de realizar estos ajustes y completar los distintos pasos sigue sin escuchar el sonido, reinicie el ordenador.

#### Quando use macOS

1. Cierre todas las aplicaciones y abra "Preferencias del sistema..." en el menú Apple.
2. Abra "Sonido".
3. En la pestaña de Salida, elija "MP-800U".
  - Una vez que haya completado los ajustes anteriores, reinicie el ordenador y compruebe la reproducción del sonido. Dependiendo de la aplicación que esté usando, es posible que tenga que realizar algún otro ajuste en el dispositivo.
  - Consulte el Manual de instrucciones de las aplicaciones que esté usando por si son necesarios otros procedimientos de configuración.

### Las operaciones son a veces inestables

Quando use Windows, los ajustes de gestión de la alimentación pueden hacer que la operación sea inestable a veces. En ese caso, pruebe lo siguiente.

1. Acceda al Panel de control usando los pasos correspondientes del sistema operativo que esté usando.
2. Haga clic en "Hardware y sonido".
3. Haga clic en "Opciones de alimentación".
4. Elija "Alto rendimiento" en "Opciones de alimentación".

#### NOTA

Si no aparece algún elemento, elija "Visualizar planes adicionales" debajo del botón triangular. Alternativamente, haga clic en "Create un plan de alimentación".

## Soportes y formatos

### Soportes admitidos

- Tarjetas SD (512 MB – 2 GB)
- Tarjetas SDHC (4 GB – 32 GB)
- Tarjetas SDXC (64 GB – 512 GB)
- Dispositivos USB flash (512 MB – 512 GB)

Los soportes deben estar formateados en FAT16, FAT32 o exFAT.

### Formatos de ficheros de reproducción

- WAV: 44.1/48 kHz, 16/24 bit (LPCM)
- MP3: 44.1/48 kHz, 32/64/96/128/192/256/320 kbps, VBR
- AAC: 44.1/48 kHz, 32–320 kbps, VBR (MPEG ampliado HE-AAC (torrente audio), DRM no admitido)
- Tamaño máximo del fichero: 4 GBB
- Número máximo de ficheros: 999 (incluyendo carpetas)
- Número máximo de niveles de carpeta: 16 (La ruta completa, incluyendo el nombre del fichero, nunca debe superar los 260 caracteres).

### Número de canales

- 2 canales (stereo)
- 1 canal (mono)

## Entradas y salidas

### Salida audio analógica

#### Tomas de salida analógica (balanceadas)

- Conectores: XLR-3-32 (1: masa, 2: activo, 3: pasivo)
- Nivel salida medio: +4 dBu (1.23 Vrms, ajuste de nivel de salida analógico OFF)
- Nivel de salida máximo (conmutable): +20 dBu (7.75 Vrms, ajuste de nivel de salida analógico OFF)
- Impedancia de salida: 100  $\Omega$

#### Tomas de salida analógica (no balanceadas)

- Conectores: RCA
- Nivel salida medio: –10 dBV (0.316 Vrms, ajuste de nivel de salida analógico OFF)
- Nivel de salida máximo (conmutable): +6 dBV (2.0 Vrms, ajuste de nivel de salida analógico OFF)
- Impedancia de salida: 210  $\Omega$

#### Tomas TUNER OUTPUTS (no balanceadas)

- Conectores: RCA
- Nivel salida medio: –10 dBV (0.316 Vrms, con salida DAC –16 dBFS y ajuste de nivel de salida de sintonizador OFF)
- Nivel de salida máximo (conmutable): +6 dBV (2.0 Vrms, con salida DAC 0 dBFS y ajuste de nivel de salida de sintonizador OFF)
- Impedancia de salida: 210  $\Omega$

#### Toma de auriculares

- Conector: Toma de 6.3 mm (1/4") standard stereo
- Nivel de salida máxima: 20 mW + 20 mW o superior (THD+N 0.1% o inferior, carga 32  $\Omega$ )

## Entrada/salida de control

### Toma REMOTE

Conector: Toma TRS de 2.5 mm (punta: señal 1, anillo: señal 2, lateral: masa)

### Tomas CONTROL IN/OUT

- Conector IN: Toma TRS de 3.5 mm (punta: IN 1, anillo: IN 2, lateral: masa)
- Recepción de órdenes de bajo nivel activo externas (30 ms o más largas sobre nivel base)
- Conector OUT: Toma TRS de 3.5 mm (punta: OUT 1, anillo: OUT 2, lateral: masa)
- Colector abierto (15 V voltaje máximo, 35 mA amperaje máximo, 250 mW salida máxima)

### Puerto USB FLASH DRIVE

- Conector: USB tipo A de 4 punta
- Protocolo: USB 2.0 HIGH SPEED (480 Mbps)
- Clase de dispositivo: Almacenamiento masivo

### Puerto USB AUDIO STREAM

- Conector: USB tipo C
- Protocolo: USB 2.0 HIGH SPEED (480 Mbps)
- Clase de dispositivo: USB audio 2.0 (USB class compliant)

### Conector de dispositivo Bluetooth

Solo para adaptador de Bluetooth (AK-BT2)

## Rendimiento audio

### Respuesta de frecuencia

20 Hz – 20 kHz: +0.5 dB / –1.0 dB (durante reproducción SD/USB a salida analógica, JEITA)

### Distorsión

0.005% o inferior (durante reproducción SD/USB a salida analógica, JEITA)

### Relación señal-ruído

95 dB o superior (durante reproducción SD/USB a salida analógica, JEITA)

### Rango dinámico

95 dB o superior (durante reproducción SD/USB a salida analógica, JEITA)

### Separación de canal

95 dB o superior (durante reproducción SD/USB a salida analógica, onda sinusoidal de 1 kHz, JEITA)

---

### SINTONIZADOR

---

#### Rango de frecuencias

FM: 87.5 – 108.0 MHz

#### Conector de antena

Conector: Toma tipo F

---

### Sistema operativo y otros requisitos

---

Consulte en la web de TASCAM la información más actualizada sobre los sistemas operativos admitidos.

<https://tascam.jp/int/product/mp-800u/spec#osmedia>

#### NOTA

El funcionamiento con cada sistema operativo ha sido confirmado con configuraciones de sistema standard que cumplieran las siguientes condiciones.

Sin embargo, no se garantiza el funcionamiento en todos los sistemas que cumplan con estas condiciones.

#### Windows

Sistemas operativos admitidos

Windows 11

Windows 10 64 bits

Requisitos de hardware del ordenador

Ordenador Windows con un puerto USB 2.0 o USB 3.0

Velocidad de la CPU/procesador

Procesador de doble núcleo a 2 GHz o superior (x86)

Memoria

2 GB o superior

#### Mac

Sistemas operativos admitidos

macOS Sequoia (15 y posteriores)

macOS Sonoma (14 y posteriores)

macOS Ventura (13 y posteriores)

Requisitos de hardware del ordenador

Mac con USB 2.0 o superior

Velocidad de la CPU/procesador

Procesador de doble núcleo a 2 GHz o superior

Memoria

2 GB o superior

---

### Otros

---

#### Alimentación

AC 100–240 V, 50/60 Hz

#### Consumo

14 W

#### Dimensiones

482.8 × 46.5 × 297.1 mm (L x A x P, incluyendo salientes)

#### Peso

2.7 kg

#### Rango de temperaturas de funcionamiento

0 – 40°C

#### Rango confirmado de humedad de funcionamiento

25% – 85%RH (a 32°C, sin condensación)

Esquema de dimensiones

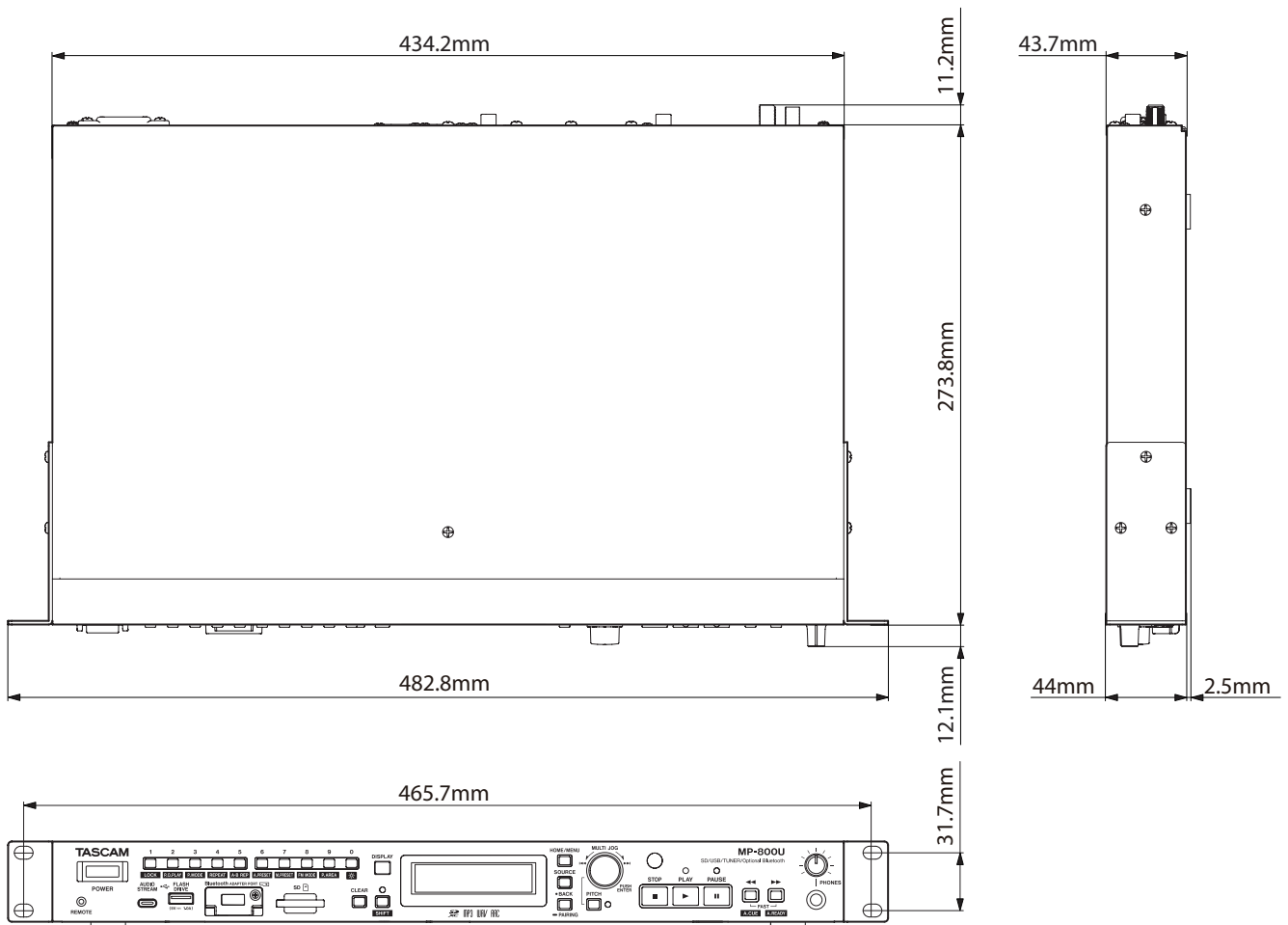

- Las ilustraciones y otras imágenes mostradas aquí pueden variar con respecto a las del aparato real.
- De cara a mejoras en el producto, tanto las especificaciones como el aspecto exterior están sujetos a cambios sin previo aviso

# TASCAM

**TEAC CORPORATION**<https://tascam.jp/jp/>

1-47 Ochiai, Tama-shi, Tokyo 206-8530 Japan

---

**TEAC AMERICA, INC.**<https://tascam.com/us/>

14525 Valley View Ave., Suite I, Santa Fe Springs, California 90670, U.S.A

---

**TEAC EUROPE GmbH**<https://www.tascam.eu/de/>

Bahnstrasse 12, 65205 Wiesbaden-Erbenheim, Germany

---

**TEAC SALES & TRADING(SHENZHEN) CO., LTD**<https://tascam.cn/cn/>

Room 817, Xinian Center A, Tairan Nine Road West, Shennan Road, Futian District, Shenzhen, Guangdong Province 518040, China

---

0226.MA-4012D